

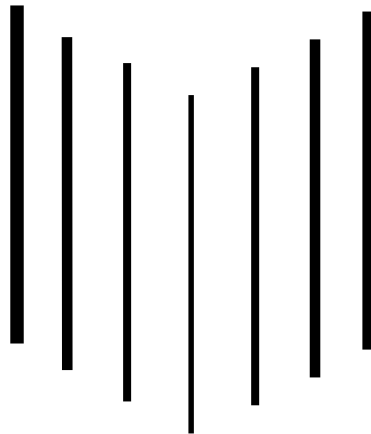

RENCANA KERJA TAHUN 2022



**DINAS PERPUSTAKAAN DAN KEARSIPAN
KABUPATEN TANAH BUMBU
PROVINSI KALIMANTAN SELATAN**

Alamat : Jalan Dharma Praja Kelurahan Gunung Tinggi Kecamatan Batulicin
Kabupaten Tanah Bumbu Provinsi Kalimantan Selatan Telp/faks: (0518)74401
Website: dispersip.tanahbumbukab.go.id Email: dispersip.tanbu2017@gmail.com Kode Pos 72171

KATA PENGANTAR

Puji syukur kita haturkan kepada Tuhan Yang Maha Esa, yang telah memberikan rahmat serta hidayah-NYA, sehingga penyusunan dokumen perencanaan pembangunan berupa Rencana Kerja Perubahan (Renja-P) Dinas Perpustakaan dan Kearsipan Kabupaten Tanah Bumbu Tahun Rencana Kerja Perubahan 2022 sebagai dasar pelaksanaan program pada Tahun Anggaran 2022, dapat diselesaikan dengan baik.

Rencana Kerja Perubahan Dinas Perpustakaan dan Kearsipan ini berisikan penjabaran program dan kegiatan bidang kesekretariatan atau urusan rumah tangga, bidang kearsipan dan bidang perpustakaan untuk satu tahun anggaran.

Program dan kegiatan dimaksud diselaraskan dengan Visi dan Misi serta tujuan yang ingin dicapai, memuat strategi yang digunakan, arah kebijakan, program dan kegiatan serta indikator kinerja, kelompok sasaran dan pendanaan indikatif.

Besar harapan kami bahwa Rencana Kerja Perubahan Tahun Anggaran 2022 ini, melalui program-program yang telah disusun baik secara langsung maupun tidak langsung, memiliki daya ungkit tinggi dalam upaya meningkatkan sumber daya manusia dan daya saing daerah menghadapi MEA, yang pada akhirnya membawa Kabupaten Tanah Bumbu menjadi Kabupaten terdepan di Propinsi Kalimantan Selatan.

Plt. Kepala Dinas,

Muhammad Yusri, S.Sos, M.Si
Pembina TK I / IV.b
NIP. 19750912 200312 1 009

DAFTAR ISI

KATA PENGANTAR

DAFTAR ISI

BAB I. PENDAHULUAN	1
1.1 Latar Belakang	1
1.2 Landasan Hukum	2
1.3 Maksud dan Tujuan	4
1.4 Sistematika Penulisan	5
BAB II. EVALUASI PELAKSANAAN RENJA SKPD TAHUN LALU	6
2.1 Evaluasi Pelaksanaan Renja SKPD Tahun lalu dan Capaian Renstra Perangkat Daerah	6
2.2 Analisis Kinerja Pelayanan Perangkat Daerah	11
2.3 Isu-isu penting Penyelenggaraan Tugas dan Fungsi Perangkat Daerah	13
2.4 Review terhadap Rancangan awal RKPD	14
2.5 Penelaahan Usulan Program dan Kegiatan Masyarakat	
BAB III. TUJUAN DAN SASARAN PERANGKAT DAERAH	15
3.1 Telaahan Terhadap Kebijakan Nasional	15
3.2 Tujuan dan Sasaran Perangkat Daerah	15
BAB IV. RENCANA KERJA DAN PENDANAAN PERANGKAT DAERAH	21
BAB V. PENUTUP	22

BAB I PENDAHULUAN

1.1. Latar Belakang

Dalam rangka penyelenggaraan Pemerintah Daerah Kabupaten Tanah Bumbu, Rencana Kerja Perubahan (RENJA-Perubahan) SKPD merupakan dokumen perencanaan program kegiatan selama satu tahun kedepan. Dinas Perpustakaan dan Kearsipan mempunyai tugas melaksanakan penyusunan dan kebijakan daerah dibidang Perpustakaan, dan kearsipan. Pelaksanaan urusan wajib perpustakaan dan kearsipan di daerah merupakan bagian integral dari pembangunan nasional di bidang pendidikan perlu dilakukan secara terencana dan terpadu, agar dapat dilakukan secara terencana, optimal, efektif, efisien serta tepat sasaran. Dinas Perpustakaan dan Kearsipan mempunyai tugas melaksanakan penyusunan dan kebijakan. Guna menjamin keberlangsungan pembangunan bidang Perpustakaan dan Kearsipan yang terencana, optimal, akuntabel, efisien, efektif dan tepat sasaran serta memperhatikan arahan tersebut diatas di perlukan dokumen perencanaan program dan kegiatan yang tepat.

Rencana kerja Perubahan SKPD merupakan dokumen perencanaan/arah kebijakan pelaksanaan program dan kegiatan bidang perpustakaan, arsip dan dokumentasi untuk 1 tahun kedepan yang meliputi antara lain, Visi dan Misi dan tujuan yang ingin dicapai, strategi yang ingin digunakan dan arah kebijakan serta program dan kegiatan, indikator kinerja, kelompok sasaran dan pendanaan indikatif.

Rencana Kerja Perubahan SKPD memuat analisis dan pengambilan keputusan kedepan untuk menetapkan tingkat kinerja yang diinginkan di masa mendatang. Pada prinsipnya perencanaan kinerja merupakan penetapan tingkat pencapaian kinerja yang dinyatakan dengan ukuran kinerja atau indicator kinerja dalam rangka mencapai sasaran atau target yang telah ditetapkan. Perencanaan merupakan komponen kunci untuk lebih mengefektifkan dan mengefisienkan pemerintah daerah dalam penggunaan anggaran. Sedangkan perencanaan kinerja membantu pemerintah untuk mencapai tujuan yang sudah diidentifikasi dalam sebuah bentuk program kinerja.

Dinas Perpustakaan dan Kearsipan secara garis besarnya mempunyai 2 tugas dan fungsi yang secara substansi sangat berlainan yaitu:

1. Sebagai tugas penataan arsip yang sifatnya rahasia dan tidak terbuka untuk umum.
2. Sebagai tugas pelayanan perpustakaan yang sifatnya tidak rahasia dan terbuka untuk umum dalam pengertian siapapun boleh untuk mengetahui.

Sebagai Dinas yang menangani arsip yang sifatnya rahasia, Dinas Perpustakaan dan Kearsipan mempunyai komitmen dalam penegakan supermasi hukum dalam rangka menjaga rahasia Negara. Dalam rangka meningkatkan sumber daya manusia, khususnya masyarakat Kabupaten Tanah Bumbu Dinas Perpustakaan dan Kearsipan melalui perpustakaan umum dan perpustakaan keliling menggunakan sistem pendekatan langsung kepada masyarakat yaitu dengan cara mendatangi ketempat masyarakat yang membutuhkan dan selalu memperbaharui bahan bacaan sesuai kebutuhan masyarakat. Kami yakin dengan metode ini bisa mengangkat harkat dan derajat manusia Kabupaten Tanah Bumbu menjadi manusia yang bermartabat dan sejahtera.

Selanjutnya dalam Undang-undang Nomor 23 Tahun 2014 tentang Pemerintahan Daerah disebutkan keterkaitan antara Renja dengan dokumen perencanaan lainnya, dimana dalam Pasal 273 ayat (2) disebutkan “Rencana Strategis Perangkat Daerah dirumuskan ke dalam rancangan Rencana Kerja Perangkat Daerah dan digunakan sebagai bahan penyusunan rancangan RKPD.” Renja Perangkat Daerah ini nantinya akan menjadi dasar dalam penyusunan Rencana Kerja dan Anggaran (RKA) sebelum ditetapkan menjadi Dokumen Pelaksanaan Anggaran (DPA).

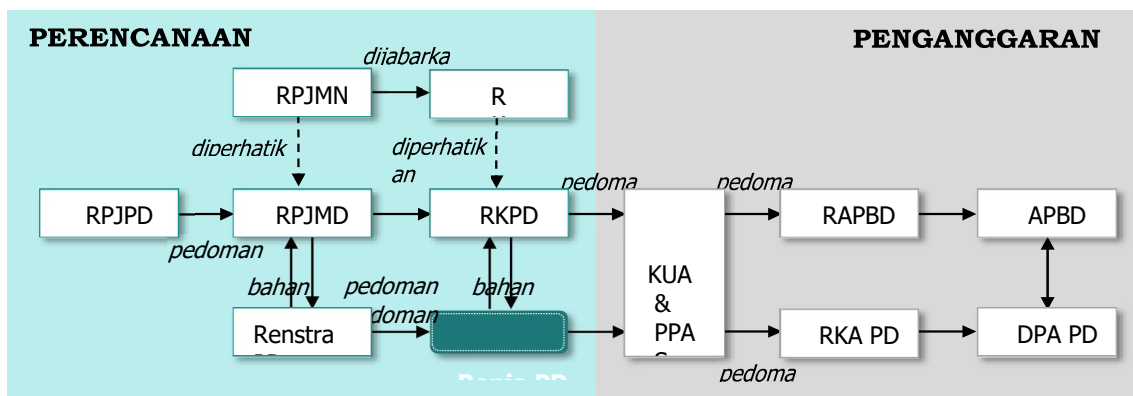

Gambar 1.1 Hubungan antar Dokumen terhadap Renja PD

1.2 Landasan Hukum

Dalam penyusunan Rencana Kerja Perubahan Dinas Perpustakaan dan Kearsipan Tahun 2022, menggunakan peraturan perundangan sebagai landasan hukum sebagai berikut :

1. Undang-Undang Nomor 28 Tahun 1999 tentang Penyelenggaraan Negara yang Bersih dan Bebas dari Korupsi, Kolusi dan Nepotisme;
2. Undang-Undang Nomor 1 Tahun 2003 tentang Keuangan Negara (Lembaran Negara Republik Indonesia Tahun 2003 Nomor 47, Tambahan Lembaran Negara Republik Indonesia Nomor 4286);
3. Undang-Undang Nomor 2 tahun 2003 tentang Pembentukan Kabupaten Tanah Bumbu dan Kabupaten Balangan di Provinsi Kalimantan Selatan (Lembaran Negara Republik Indonesia Tahun 2003 Nomor 22, Tambahan Lembaran Negara Republik Indonesia nomor 4565);
4. Undang-Undang Nomor 15 Tahun 2004 tentang Pemeriksaan, Pengelolaan, dan Pertanggungjawaban Keuangan Negara;
5. Undang-Undang Nomor 25 Tahun 2004 tentang Sistem Perencanaan Pembangunan Nasional;
6. Undang-Undang Nomor 33 Tahun 2004 tentang Perimbangan Keuangan antara Pemerintah Pusat dan Pemerintah Daerah;
7. Undang-Undang Nomor 17 Tahun 2007 tentang Rencana Pembangunan Jangka Panjang Nasional Tahun 2005 – 2025;
8. Undang-Undang Nomor. 43 Tahun 2007 tentang Perpustakaan (Lembaran Negara Republik Indonesia Tahun 2007 Nomor 129);
9. Undang-Undang Nomor. 43 Tahun 2009, tentang Kearsipan (Lembaran Negara Republik Indonesia Tahun 2009 Nomor 152, Tambahan Lembaran Negara Republik Indonesia Nomor 5071);
10. Undang-Undang Nomor 23 Tahun 2014 tentang Pemerintahan Daerah (Lembaran Negara Republik Indonesia Tahun 2014 Nomor 244, Tambahan Lembaran Negara Republik Indonesia Nomor 5587) sebagaimana telah diubah beberapa kali terakhir dengan Undang-Undang nomor 9 Tahun 2015

tentang perubahan Kedua atas Undang-Undang Nomor 23 Tahun 2014 tentang Pemerintahan Daerah (Lembaran Negara Republik Indonesia 2015 Nomor 58, Tambahan Lembaran Negara Republik Indonesia Nomor 5679).

11. Peraturan Pemerintah Nomor. 58 Tahun 2005 tentang Pengelolaan Keuangan Daerah;
12. Peraturan Pemerintah Nomor 39 Tahun 2006 tentang Tata Cara Pengendalian dan Evaluasi Pelaksanaan Rencana Pembangunan;
13. Peraturan Pemerintah Nomor 38 Tahun 2007 tentang Pembagian Urusan Pemerintahan antara Pemerintah, Pemerintah Daerah Kabupaten, Pemerintah Daerah Kabupaten/Kota;
14. Peraturan Pemerintah Nomor 8 Tahun 2008 tentang Tahapan, Tata Cara Penyusunan, Pengendalian dan Evaluasi Pelaksanaan Rencana Pembangunan Daerah;
15. Peraturan Pemerintah Nomor 28 Tahun 2012 tentang Pelaksanaan Undang-Undang Nomor 43 Tahun 2009 tentang kearsipan
16. Peraturan Kepala ANRI Nomor 16 Tahun 2009 tentang Rincian Urusan Pemerintahan Bidang kearsipan di Lingkungan Pemerintah Daerah Provinsi dan Pemerintah Daerah Kabupaten/Kota;
17. Peraturan Pemerintah Nomor 24 Tahun 2014 tentang Pelaksanaan Undang-Undang Nomor 43 Tahun 2007 tentang Perpustakaan (Lembaran Negara Republik Indonesia Tahun 2014 Nomor 76, Tambahan Lembaran Negara Republik Indonesia Nomor 5531);
18. Peraturan Daerah Kabupaten Tanah Bumbu Nomor 16 Tahun 2011 tentang Rencana Pembangunan Jangka Panjang Daerah Kabupaten Tanah Bumbu Tahun 2006 – 2025;
19. Peraturan Daerah Kabupaten Tanah Bumbu Nomor. 19 Tahun 2016, tentang Pembentukan dan Susunan Perangkat Daerah (Lembaran Daerah Kabupaten Tanah Bumbu Tahun 2016 Nomor 19);
20. Peraturan Daerah Kabupaten Tanah Bumbu Nomor 8 Tahun 2019 tentang Penyelenggaraan Kearsipan.

21. Peraturan Bupati Tanah Bumbu Nomot 29 Tahun 2016 tentang Kedudukan, Tugas, Fungsi dan Susunan Organisasi Perangkat Daerah (Berita Daerah Kabupaten Tanah Bumbu Tahun 2016 Nomor 29);
22. Peraturan Bupati Tanah Bumbu Nomor 11 Tahun 2018 tentang Klasifikasi Arsip.
23. Peraturan Bupati Tanah Bumbu Nomor 50 Tahun 2019 tentang Jadwal Retensi Arsip.
24. Peraturan Bupati Tanah Bumbu Nomor 53 Tahun 2019 tentang Pedoman Pengelolaan Arsip Inaktif.
25. Peraturan Bupati Tanah Bumbu Nomor 51 Tahun 2019 tentang Pedoman Pengelolaan Arsip Vital.
26. Peraturan Bupati Tanah Bumbu Nomor 52 Tahun 2019 tentang Pedoman Penyusutan Arsip.
27. Peraturan Bupati Tanah Bumbu Nomor 46 Tahun 2019 tentang Sistem Klasifikasi Keamanan Dan Akses Arsip Dinamis
28. Peraturan Bupati Tanah Bumbu Nomor 22 Tahun 2021 tentang Rencana Kerja Pemerintah Daerah Kabupaten Tanah Bumbu Tahun 2022 (Berita Daerah Kabupaten Tanah Bumbu Tahun 2021 nomor 22), ditetapkan tanggal 7 Juli 2021

1.3 MAKSUD DAN TUJUAN

Maksud dari penyusunan Renja Dinas Perpustakaan dan Kearsipan Kabupaten Tanah Bumbu Tahun 2022 adalah untuk memberikan arah dan pedoman dalam penentuan program dan kegiatan Dinas Perpustakaan dan Kearsipan Kabupaten Tanah Bumbu di Tahun 2022, dalam mendukung pencapaian tujuan dan sasaran Dinas Perpustakaan dan Kearsipan Kabupaten Tanah Bumbu secara berkesinambungan.

Adapun tujuan dari penyusunan Renja Dinas Perpustakaan dan Kearsipan Kabupaten Tanah Bumbu Tahun 2022 adalah sebagai berikut :

- a. Menyediakan dokumen rencana kerja Perubahan tahunan bagi Dinas Perpustakaan dan Kearsipan Kabupaten Tanah Bumbu pada tahun 2022 dengan berdasarkan pada RKPD Kabupaten Tanah Bumbu Tahun 2022;

- b. Mengelola upaya-upaya dalam pencapaian tujuan dan sasaran Dinas Perpustakaan dan Kearsipan Kabupaten Tanah Bumbu secara sistematis dan terorganisir, diantaranya melalui penetapan target-target kinerja sebagai alat ukur keberhasilan/kegagalan pelaksanaan program dan kegiatan pada tahun 2022;
- c. Menjadi pedoman dalam penyusunan program dan kegiatan serta sebagai dasar dalam penyusunan Rencana Kerja dan Anggaran (RKA) sebelum ditetapkan menjadi Dokumen Pelaksanaan Anggaran (DPA) Dinas Perpustakaan dan Kearsipan Kabupaten Tanah Bumbu Tahun 2022.

1.4 SISTEMATIKA PENULISAN

Sistematika penulisan Rencana Kerja (RENJA) yaitu memuat :

BAB I. PENDAHULUAN

Memuat latar belakang, landasan hukum, maksud dan tujuan, serta sistematika penulisan.

BAB II. EVALUASI PELAKSANAAN RENJA SKPD TAHUN LALU

Memuat evaluasi pelaksanaan Renja tahun lalu dan capaian Renstra Dinas Perpustakaan dan Kearsipan Kabupaten Tanah Bumbu, analisis kinerja pelayanan Dinas Perpustakaan dan Kearsipan Kabupaten Tanah Bumbu, isu-isu penting penyelenggaraan tugas dan fungsi Dinas Perpustakaan dan Kearsipan Kabupaten Tanah Bumbu, review terhadap Rancangan Akhir RKPD, serta penelaahan usulan program dan kegiatan masyarakat.

BAB III. TUJUAN DAN SASARAN PERANGKAT DAERAH

Memuat telaahan terhadap kebijakan nasional, serta tujuan dan sasaran Renja Dinas Perpustakaan dan Kearsipan Kabupaten Tanah Bumbu.

BAB IV. RENCANA KERJA DAN PENDANAAN PERANGKAT DAERAH

Memuat rencana kerja dan rencana pendanaan program dan kegiatan Dinas Perpustakaan dan Kearsipan Kabupaten Tanah Bumbu pada tahun 2022.

BAB V. PENUTUP

Memuat catatan penting yang perlu mendapat perhatian, kaidah pelaksanaan, serta rencana tindak lanjut.

BAB II

HASIL EVALUASI

RENJA DINAS

PERPUSTAKAAN DAN

KEARSIPAN TAHUN

2021

BAB II
EVALUASI PELAKSANAAN RENJA
DINAS PERPUSTAKAAN DAN KEARSIPAN

2.1 EVALUASI PELAKSANAAN RENJA DINAS PERPUSTAKAAN DAN KEARSIPAN KABUPATEN TANAH BUMBU TAHUN LALU DAN CAPAIAN RENSTRA DINAS PERPUSTAKAAN DAN KEARSIPAN KABUPATEN TANAH BUMBU

Keberhasilan yang telah dicapai dalam pelaksanaan kegiatan Dinas Perpustakaan dan Kearsipan Kabupaten Tanah Bumbu Tahun Anggaran 2020 dan Tahun Anggaran 2021 ditentukan dari hasil pelaksanaan program dan kegiatan yang disesuaikan dengan Renja Tahun yang bersangkutan dan APBD Kabupaten Tanah Bumbu.

Tujuan dari evaluasi terhadap pelaksanaan Renja tahun sebelumnya dan pencapaian Renstra adalah untuk mengidentifikasi realisasi pencapaian target kinerja program dan kegiatan, serta mengidentifikasi sejauh mana keberhasilan pelaksanaan program dan kegiatan serta hambatan / permasalahan yang dihadapi.

Dalam penyusunan Renja Dinas Perpustakaan dan Kearsipan Kabupaten Tanah Bumbu Tahun 2022 dilakukan evaluasi terhadap pelaksanaan Perubahan Renja Dinas Perpustakaan dan Kearsipan Kabupaten Tanah Bumbu Tahun 2020. Juga disajikan perkiraan capaian target Renstra Dinas Perpustakaan dan Kearsipan Kabupaten Tanah Bumbu sampai dengan tahun 2021.

a. Evaluasi Hasil Pelaksanaan Perubahan Renja Tahun 2020 dan Perkiraan Capaian Target Renstra Tahun 2016-2021 sampai dengan Tahun 2021 Dinas Perpustakaan dan Kearsipan Kabupaten Tanah Bumbu

Pada tahun 2020 Dinas Perpustakaan dan Kearsipan Kabupaten Tanah Bumbu melaksanakan 5 program dan 23 kegiatan, sebagaimana tercantum pada Perubahan Renja Tahun 2020. Evaluasi terhadap hasil pelaksanaan program dan kegiatan tersebut adalah sebagai berikut :

1) Program Pelayanan Administrasi Perkantoran

Indikator kinerja outcome pada program ini adalah “Meningkatnya kualitas pelayanan administrasi perkantoran” dengan target tahun 2020 sebesar 100% dan realisasi sebesar 99,29 % (capaian 97,97%).

Pada program ini terdapat 14 kegiatan, dimana target indikator kinerja dari seluruh kegiatan tersebut telah tercapai 99,29%.

2) Program Peningkatan Sarana Prasarana Aparatur

Indikator kinerja outcome pada program ini adalah Meningkatnya kualitas ketersediaan sarana dan prasarana aparatur dengan target tahun 2020 sebesar 100% dan realisasi sebesar 100% (capaian 99,98%).

Pada program ini terdapat 2 kegiatan, dimana target indikator kinerja dari 2 kegiatan telah tercapai 99,98%.

3) Program Pengembangan Budaya Baca dan Pembinaan Perpustakaan

Indikator kinerja outcome pada program ini adalah “Prosentase Peningkatan pengunjung perpustakaan” dengan target tahun 2020 sebesar 4,50 % dan realisasi sebesar 4,51 % (capaian 100 %).

Pada program ini terdapat 3 kegiatan, dimana target indikator kinerja dari kegiatan tersebut telah tercapai 84,15%.

4) Program Penyelamatan dan Pelestarian Dokumen/Arsip Daerah

Indikator kinerja outcome pada program ini adalah “Presentase Instansi Pemerintah dan Swasta yang menerapkan pengelolaan arsip secara baku” dengan target tahun 2020 sebesar 100% dan realisasi sebesar 58,33% (capaian 70,92%).

Pada program ini terdapat 3 kegiatan, dimana target indikator kinerja dari kegiatan tersebut telah tercapai 100%.

5) Program Peningkatan Kualitas Pelayanan Informasi

Indikator kinerja outcome pada program ini adalah “Jumlah SDM yang mampu melakukan pengelolaan arsip secara baku” dengan target tahun 2020 sebesar 150 Orang dan realisasi sebesar 100% (capaian 100%).

Pada program ini terdapat 1 kegiatan, dimana target indikator kinerja dari kegiatan tersebut telah tercapai 100%.

Secara rinci evaluasi hasil pelaksanaan Perubahan Renja Tahun 2020 dan perkiraan capaian target Renstra Tahun 2021 Dinas Perpustakaan dan Kearsipan Kabupaten Tanah Bumbu tersaji dalam Tabel 2.1 berikut.

Tabel 2.1

**Rekapitulasi Evaluasi Hasil Pelaksanaan Perubahan Renja Tahun 2020 Dan Pencapaian Renstra Sampai Dengan Tahun 2021
DINAS PERPUSTAKAAN DAN KEARSIPAN Kabupaten Tanah Bumbu**

Kode	Urusan / Program / Kegiatan	Indikator Kinerja Program (Outcome) dan Kegiatan (Output)	Target Kinerja Program dan Kegiatan Akhir Periode Renstra	Realisasi Target Kinerja Program dan Kegiatan s/d Tahun 2019	Target dan Realisasi Kinerja Program dan Kegiatan Tahun Lalu (Tahun 2020)			Target Program dan Kegiatan Renja Tahun 2021	Perkiraan Realisasi Capaian Target Renstra s/d Tahun 2021	
					Target Renja Tahun 2020	Realisasi Renja Tahun 2020	Tingkat Realisasi (%)		Realisasi Program dan Kegiatan s/d Tahun 2021	Tingkat Capaian Realisasi Target Renstra (%)
1	2	3	4	5	6	7	8 = (7/6)	9	10 = (5+7+9)	11 = (10/4)
2.17.2.17.01.01	Program Pelayanan Administrasi Perkantoran	Meningkatnya kualitas pelayanan administrasi perkantoran	100	100	100	100	100			
2.17.2.17.01.01.02	Penyediaan Jasa Komunikasi, Sumber Daya Air dan Listrik	Tersedianya Jasa komunikasi, Sumber daya air dan Listrik	12	12	12	12	100%			
2.17.2.17.01.01.06	Penyediaan Jasa Pemeliharaan dan Perizinan Kendaraan Dinas/Operasional	Terpeliharanya kendaraan dinas/operasional dan mobil jabatan	12	12	12	12	100%			
2.17.2.17.01.01.07	Penyediaan Jasa Administrasi Keuangan	Tersedianya Penyediaan Jasa Administrasi Keuangan	12	12	12	12	100%			
2.17.2.17.01.01.08	Penyediaan Jasa Kebersihan Kantor	Tersedianya Jasa kebersihan Kantor	12	12	12	12	100%			
2.17.2.17.01.01.10	Penyediaan Alat Tulis Kantor	Tersedianya alat tulis Kantor	12	12	12	12	100%			
2.17.2.17.01.01.11	Penyediaan Barang Cetak dan Penggandaan	Terlaksananya pengadaan cetak dan penggandaan	12	12	12	12	100%			
2.17.2.17.01.01.12	Penyediaan Komponen Instalasi Listrik/Penerangan Bangunan Kantor	Tersedianya komponen alat listrik	12	12	12	12	100%			
2.17.2.17.01.01.13	Penyediaan Peralatan dan Perlengkapan Kantor	Tersedianya peralatan dan perlengkapan kantor	12	12	12	12	100%			
2.17.2.17.01.01.15	Penyediaan Bahan bacaan dan Peraturan Perundang-Undangan	Tersediaanya bahan bacaan	12	12	12	12	100%			
2.17.2.17.01.01.16	Penyediaan Bahan Logistik Kantor	Tersedianya Bahan Logistik kantor	12	12	12	12	100%			
2.17.2.17.01.01.17	Penyediaan Makanan dan Minuman	Tesedianya Makan dan Minum Untuk Koordinasi	12	12	12	12	100%			

2.17.2.17.01.01.18	Rapat-Rapat Koordinasi dan Konsultasi ke Luar Daerah	Terlaksananya koordinasi dan konsultasi luar daerah	12	12	12	12	100%			
2.17.2.17.01.01.19	Penyediaan Jasa Tenaga Non PNS	Tersedianya jasa non PNS	12	12	12	12	100%			
2.17.2.17.01.01.22	Rapat - Rapat Koordinasi Dalam Daerah	Terlaksananya koordinasi dan konsultasi dalam daerah	12	12	12	12	100%			
2.17.2.17.01.02	Program Peningkatan Sarana dan Prasarana Aparatur	Meningkatnya kualitas ketersediaan sarana dan prasarana aparatur	100	100	100	100	100	-		
2.17.2.17.01.02.03	Pembangunan Gedung Kantor	Tersedianya Pembangunan Gedung Kantor/Perpustakaan Umum	0	1	1	1	100%			
2.17.2.17.01.02.28	Pemeliharaan Rutin/Berkala Peralatan Gedung Kantor	Tersedianya pemeliharaan gedung kantor	12	12	12	12	100%			
2.17.01.01.21	Program Pengembangan Budaya Baca dan Pembinaan Perpustakaan	Prosentase Peningkatan pengunjung perpustakaan	5,54	23.62	4.5	4.51	100%	-		
2.17.01.01.21.01	Pemasyarakatan minat dan kebiasaan membaca untuk mendorong terwujudnya masyarakat pembelajar	Jumlah Kegiatan yang Terlaksana (Book Fair, Lomba Bercerita, Lomba Mengarang, Safari Gemar Membaca)	3	3	2	2	100%			
2.17.01.01.21.03	Supervisi, pembinaan dan stimulasi pada perpustakaan umum, perpustakaan khusus, perpustakaan sekolah dan perpustakaan masyarakat	Jumlah Perpustakaan yang dilakukan supervisi dan Pembinaan	10	8	9	9	100%			
2.17.01.01.21.08	Publikasi dan sosialisasi minat dan budaya baca	Jumlah Peserta Otomasi Perpustakaan	50	50	50	50	100%			
2.18.2.17.01.16	Program Penyelamatan dan Pelestarian Dokumen/Arsip Daerah	Persentase Instansi yang melaksanakan Kearsipan Baku	12	100	80	100	125%	-		
2.18.2.17.01.16.01	Pengadaan sarana pengolahan dan penyimpanan arsip	Jumlah Sarana Pengolahan dan Penyimpanan Arsip	5	4	3	3	100%			
2.18.2.17.01.16.02	Pendataan dan penataan dokumen/arsip daerah	Jumlah Pendataan dan Penataan Arsip di SKPD	36	14	21	21	100%			
2.18.2.17.01.16.03	Penduplikasian dokumen/arsip daerah dalam bentuk informatika	Jumlah Duplikasi Dokumen Arsip Daerah	2	2	2	2	100%			
2.18.2.17.01.18	Program Peningkatan Kualitas Pelayanan Informasi	Persentase SDM Pengelolaan Arsip / Arsiparis yang terlatih	100	96.39	83	100	120%	-		
2.18.2.17.01.18.03	Sosialisasi/penyuluhan kearsipan dilingkungan instansi pemerintah/swasta	Jumlah Peserta yang diberikan Penyuluhan	250	242	242	242	100%			

TABEL 2.2
Rekapitulasi Perkiraan Realisasi Kinerja Tahun 2021 Dan Pencapaian Renstra Sampai Dengan Tahun 2021
DINAS PERPUSTAKAAN DAN KEARSIPAN Kabupaten Tanah Bumbu

Kode Rekening						Urusan / Program / Kegiatan	Indikator Kinerja Program (Outcome) dan Kegiatan (Output)	Target Kinerja Program dan Kegiatan Akhir Periode Renstra (2021)	Realisasi Target Kinerja Program dan Kegiatan s/d Tahun 2020	Target dan Perkiraan Realisasi Kinerja Program dan Kegiatan/Sub Kegiatan Tahun 2020		
										Target Renja Tahun 2021	Realisasi Renja Tahun 2021	Tingkat Realisasi (%)
1						2	3	4	5	6	7	8 = (7/6)
X	00	00	0	00	00	SEMUA URUSAN						
X	XX	00	0	00	00	SEMUA BIDANG URUSAN						
X	XX	01	0	00	00	PROGRAM PENUNJANG URUSAN PEMERINTAHAN DAERAH KABUPATEN/KOTA	Tingkat Ketersediaan Layanan Administrasi Perkantoran	100		100	41.67	41.67
X	XX	01	2	02	00	Administrasi Keuangan Perangkat Daerah	Tersedianya Administrasi Keuangan Perangkat Daerah	100		100	41.67	41.67
X	XX	01	2	02	01	Penyediaan Gaji dan Tunjangan ASN	Terbayarnya Gaji dan Tunjangan PNS	12		12	5	41.67
X	XX	01	2	02	02	Penyediaan Administrasi Pelaksanaan Tugas ASN	Tersedianya Jasa administrasi keuangan	12		12	5	41.67
X	XX	01	2	05	00	Administrasi Kepegawaian Perangkat Daerah	Tersedianya Administrasi Kepegawaian Perangkat Daerah	100		100	0	0
X	XX	01	2	05	02	Pengadaan Pakaian Dinas Beserta Atribut Kelengkapannya	Tersedianya Pakaian Dinas	60		60	0	0
X	XX	01	2	06	00	Administrasi Umum Perangkat Daerah	Tersedianya Administrasi Umum Perangkat Daerah	100		100	49.31	49.31
X	XX	01	2	06	01	Penyediaan Komponen Instalasi Listrik/Penerangan Bangunan Kantor	Tersedianya alat listrik kantor	12		12	5	41.67
X	XX	01	2	06	02	Penyediaan Peralatan dan Perlengkapan Kantor	Jumlah peralatan dan perlengkapan kantor yang tersedia	13		13	11	84.62

X	XX	01	2	06	04	Penyediaan Bahan Logistik Kantor	Tersedianya bahan logistik kantor	12		12	5	41.67
X	XX	01	2	06	05	Penyediaan Barang Cetak dan Penggandaan	Tersedianya Barang Cetak dan Penggandaan	12		12	5	41.67
X	XX	01	2	06	06	Penyediaan Bahan Bacaan dan Peraturan Perundang-undangan	Tersedianya tagihan langganan surat kabar kantor	12		12	5	41.67
X	XX	01	2	06	09	Penyelenggaraan Rapat Koordinasi dan Konsultasi SKPD	Rapat koordinasi dan konsultasi ke luar daerah yang terlaksana	12		12	5	41.67
X	XX	01	2	07	00	Pengadaan Barang Milik Daerah Penunjang Urusan Pemerintah Daerah	Tersedianya Barang Milik Daerah	100		100	72.73	72.73
X	XX	01	2	07	09	Pengadaan Gedung Kantor atau Bangunan Lainnya	Jumlah Gedung atau bangunan yang terbangun	11		11	8	72.73
X	XX	01	2	08	00	Penyediaan Jasa Penunjang Urusan Pemerintahan Daerah	Tersedianya Jasa Penunjang Urusan Perangkat Daerah	100		100	100	100
X	XX	01	2	08	02	Penyediaan Jasa Komunikasi, Sumber Daya Air dan Listrik	Terbayarnya Rekening Kantor	12		12	5	41.67
X	XX	01	2	08	04	Penyediaan Jasa Pelayanan Umum Kantor	Tersedianya Alat dan Jasa Kebersihan Kantor	12		12	5	41.67
X	XX	01	2	09	00	Pemeliharaan Barang Milik Daerah Penunjang Urusan Pemerintahan Daerah	Terpeliharanya Barang Milik Daerah	100		100	41.67	41.67
X	XX	01	2	09	02	Penyediaan Jasa Pemeliharaan, Biaya Pemeliharaan, Pajak, dan Perizinan Kendaraan Dinas Operasional atau Lapangan	Jumlah Kendaraan Dinas/Operasional yang terpelihara	12		12	5	41.66667
X	XX	01	2	09	09	Pemeliharaan/Rehabilitasi Gedung Kantor dan Bangunan Lainnya	Terpeliharanya Gedung kantor	0		0	0	0
X	XX	01	2	09	10	Pemeliharaan/Rehabilitasi Sarana dan Prasarana Gedung Kantor atau Bangunan Lainnya	Terpeliharanya peralatan dan perlengkapan kantor	12		12	5	41.66667
2	00	00	0	00	00	URUSAN PEMERINTAHAN WAJIB YANG TIDAK BERKAITAN DENGAN PELAYANAN DASAR						
2	23	00	0	00	00	URUSAN PEMERINTAHAN BIDANG PERPUSTAKAAN						
2	23	02	0	00	00	PROGRAM PEMBINAAN PERPUSTAKAAN	Persentase Peningkatan Pengunjung Perpustakaan	5.54		5.54	5.54	100
2	23	02	2	01	00	Pengelolaan Perpustakaan Tingkat Daerah Kabupaten/Kota	Persentase Pengelola Perpustakaan	10		10	10	100
2	23	02	2	01	01	Pengembangan dan Pemeliharaan Layanan Perpustakaan Elektronik	Terpeliharanya Sarana Prasarana Layanan Perpustakaan Elektronik	10		10	10	100
2	23	02	2	01	02	Pengembangan Perpustakaan di Tingkat Daerah Kabupaten/Kota	Jumlah Perpustakaan Yang dilakukan supervisi dan Pembinaan	10		10	10	100

2	23	02	2	01	04	Pembinaan Perpustakaan pada Satuan Pendidikan Dasar di Seluruh Wilayah Kabupaten/Kota sesuai dengan Standar Nasional Perpustakaan	Jumlah perpustakaan sekolah yang terakreditasi	1		1	1	100
2	23	02	2	01	05	Pembinaan Perpustakaan Khusus Tingkat Kabupaten/Kota	Jumlah perpustakaan khusus yang terbentuk	1		1	1	100
2	23	02	2	01	06	Peningkatan Kapasitas Tenaga Perpustakaan dan Pustakawan Tingkat Daerah Kabupaten/Kota	Bertambahnya tenaga Pustakawan	1		1	1	100
2	23	02	2	01	09	Pengelolaan dan Pengembangan Bahan Pustaka	Jumlah Bahan Pustaka	500		500	500	100
2	23	02	2	02	00	Pembudayaan Gemar Membaca Tingkat Daerah Kabupaten/Kota	Frekuensi Nilai Budaya Baca	7.5		7.5	7.5	100
2	23	02	2	02	01	Sosialisasi Budaya Baca dan Literasi pada Satuan Pendidikan Dasar dan Pendidikan Khusus serta Masyarakat	Jumlah Kegiatan yang terlaksana (bookfair, Safari Gemar membaca)	2		2	2	100
2	23	02	2	02	03	Pemberian Penghargaan Gerakan Budaya Gemar Membaca	Jumlah Kegiatan yang terlaksana (Lomba bercerita, lomba mengarang, Lomba Baca puisi, Lomba cipta puisi)	1		1	1	100
2	23	02	2	02	04	Pengembangan Literasi Berbasis Inklusi Sosial	Jumlah Kegiatan yang terlaksana (Safari Gemar Membaca)	1		1	1	100
2	23	02	2	02	05	Pemilihan Duta Baca Tingkat Daerah Kabupaten/Kota	Jumlah Kegiatan yang terlaksana (Duta Baca)	1		1	1	100
2	24	00	0	00	00	URUSAN PEMERINTAHAN BIDANG KEARSIPAN						
2	24	02	0	00	00	PROGRAM PENGELOLAAN ARSIP	Predikat Hasil Audit Kearsipan Daerah	Sangat Baik		Sangat Baik	Sangat Baik	Sangat Baik
2	24	02	2	01	00	Pengelolaan Arsip Dinamis Daerah Kabupaten/Kota		5		5	2	40
2	24	02	2	01	01	Penciptaan dan Penggunaan Arsip Dinamis	Jumlah Instansi Non pemerintah yang dilakukan pembinaan kearsipan	0		0	0	0
2	24	02	2	01	02	Pemeliharaan dan Penyusutan Arsip Dinamis	Jumlah SKPD yang dilakukan pembinaan/pendampingan Penyusutan Arsip	5		5	2	40
2	24	02	2	01	03	Pengawasan Arsip Dinamis Kewenangan Kabupaten/Kota	Jumlah Unit Pengolah SKPD yang Diaudit Kearsipan	77		77	77	100
2	24	02	2	02	00	Pengelolaan Arsip Statis Daerah Kabupaten/Kota		0		0	0	0
2	24	02	2	02	02	Akuisisi, Pengolahan, Preservasi, dan Akses Arsip Statis	Jumlah SKPD/Instansi Yang Arsipnya Diakuisisi	0		0	0	0
2	24	02	2	03	00	Pengelolaan Simpul Jaringan Informasi Kearsipan Nasional Tingkat Kabupaten/Kota		15		15	15	100

2	24	02	2	03	01	Penyediaan Informasi, Akses dan Layanan Kearsipan Tingkat Daerah Kabupaten/Kota melalui JIKN	Jumlah Arsip yang diupload dalam SIKN dan/atau Dipamerkan	0		0	0	0
2	24	02	2	03	02	Pemberdayaan Kapasitas Unit Kearsipan dan Lembaga Kearsipan Daerah Kabupaten/Kota	Jumlah Sarana dan Prasarana Depot Arsip	12		12	6	50
2	24	03	0	00	00	PROGRAM PERLINDUNGAN DAN PENYELAMATAN ARSIP		0.2		0.2	0.2	100
2	24	03	2	01	00	Pemusnahan Arsip Dilingkungan Pemerintah Daerah Kabupaten/Kota yang Memiliki Retensi di Bawah 10 (sepuluh) Tahun		9		9	9	100
2	24	03	2	01	01	Penilaian, Penetapan dan Pelaksanaan Pemusnahan Arsip yang Memiliki Retensi di Bawah 10 (sepuluh) Tahun	Jumlah SKPD Yang Arsipnya Dilakukan Penataan melalui jasa Pihak ke 3	5		5	5	100
2	24	03	2	03	00	Penyelamatan Arsip Perangkat Daerah Kabupaten/Kota yang Digabung dan/atau Dibubarkan, dan Pemekaran Daerah Kecamatan dan Desa/Kelurahan		0		0	0	0
2	24	03	2	03	03	Pendampingan Penyelamatan Arsip Bagi Pemekaran Daerah Kecamatan	Jumlah SKPD Yang diselamatkan Arsipnya	0		0	0	0
2	24	03	2	04	00	Autentikasi Arsip Statis dan Arsip Hasil Alih Media Kabupaten/Kota		250		250	250	100
2	24	03	2	04	01	Penilaian dan Penetapan Autentisitas Arsip Statis sesuai Persyaratan Penjaminan Keabsahan Arsip	Jumlah Duplikasi Dokumen Arsip Daerah	250		250	66	26.4

Sumber : *Dinas Perpustakaan dan Kearsipan Kabupaten Tanah Bumbu, 2021*

b. **Evaluasi terhadap Kinerja Keuangan**

Evaluasi terhadap kinerja keuangan dilakukan berdasarkan pagu Anggaran Perubahan Dinas Perpustakaan dan Kearsipan Kabupaten Tanah Bumbu Tahun 2020. Rincian dari pagu beserta realisasi Anggaran Perubahan Dinas Perpustakaan dan Kearsipan Kabupaten Tanah Bumbu Tahun 2020 tersaji pada tabel berikut.

Tabel 2.3

Realisasi Keuangan Dinas Perpustakaan dan Kearsipan Kabupaten Tanah Bumbu Tahun 2020

NO	PROGRAM / KEGIATAN	ANGGARAN PERUBAHAN (Rp)	REALISASI ANGGARAN (Rp)	%	SELISIH ANGGARAN (Rp)
	URUSAN WAJIB BUKAN PELAYANAN DASAR	7,866,985,601	7,712,931,088	98.04	(154,054,513)
	Belanja Tidak Langsung	2,167,661,179	2,075,290,221	95.74	(95,370,958)
	Belanja Pegawai	2,167,661,179	2,075,290,221	95.74	(92,370,958)
1	Gaji dan Tunjangan	1,198,901,179	1,161,294,861	96.86	(37,606,318)
2	Tambahan Penghasilan PNS	968,760,000	913,995,360	94.35	(54,764,640)
	Belanja Langsung	5,699,324,422	5,637,640,867	98.92	(61,683,555)
A	Program Pelayanan Administrasi Perkantoran	2,288,938,772	2,232,635,217	97.54	(56,303,555)
1	Penyediaan Jasa Komunikasi, Sumber Daya Air dan Listrik	99,650,000	97,390,960	97.73	(2,259,040)
2	Penyediaan Jasa Pemeliharaan dan Perizinan Kendaraan Dinas/Operasional	134,950,000	125,695,700	93.14	(9,254,300)
3	Penyediaan Jasa Administrasi Keuangan	236,100,000	193,916,795	82.13	(42,183,205)
4	Penyediaan Jasa Kebersihan Kantor	10,548,420	10,548,420	100	-
5	Penyediaan Alat Tulis Kantor	74,205,700	74,205,700	100	-
6	Penyediaan Barang Cetak dan Penggandaan	34,249,500	34,249,500	100	-
7	Penyediaan Komponen Instalasi Listrik/Penerangan Bangunan Kantor	2,705,400	2,705,400	100	-
8	Penyediaan Peralatan dan Perlengkapan Kantor	642,146,010	641,239,000	99.86	(907,010)
9	Penyediaan Bahan bacaan dan Peraturan Perundang-Undangan	6,840,000	6,840,000	100	-
10	Penyediaan Bahan Logistik Kantor	4,350,000	4,350,000	100	-
11	Penyediaan Makanan dan Minuman	36,550,000	36,550,000	100	-
12	Rapat-Rapat Koordinasi dan Konsultasi ke Luar Daerah	134,158,742	132,458,742	98.73	(1,700,000)
13	Penyediaan Jasa Tenaga Non PNS	764,785,000	764,785,000	100	-
14	Rapat - Rapat Koordinasi Dalam Daerah	107,700,000	107,700,000	100	-

B	Program Peningkatan Sarana dan Prasarana Aparatur	3,219,205,650	3,217,625,650	99.95	(1,580,000)
1	Pembangunan Gedung Kantor	3,213,055,650	3,211,475,650	99.95	(1,580,000)
2	Pemeliharaan Rutin/Berkala Peralatan Gedung Kantor	6,150,000	6,150,000	100	-
C	Program Pengembangan Budaya Baca dan Pembinaan Perpustakaan	53,925,000	50,125,000	92.95	(3,800,000)
1	Pemasyarakatan minat dan kebiasaan membaca untuk mendorong terwujudnya masyarakat pembelajar	30,600,000	29,800,000	97.39	(800,000)
2	Supervisi, pembinaan dan stimulasi pada perpustakaan umum, perpustakaan khusus, perpustakaan sekolah dan perpustakaan masyarakat	16,650,000	16,650,000	100	-
3	Publikasi dan sosialisasi minat dan budaya baca	6,675,000	3,675,000	55.06	(3,000,000)
D	Program Penyelamatan dan Pelestarian Dokumen/Arsip Daerah	111,480,000	111,480,000	100	-
1	Pengadaan sarana pengolahan dan penyimpanan arsip	61,800,000	61,800,000	100	-
2	Pendataan dan penataan dokumen/arsip daerah	33,630,000	33,630,000	100	-
3	Penduplikasian dokumen/arsip daerah dalam bentuk informatika	16,050,000	16,050,000	100	-
F	Program Peningkatan Kualitas Pelayanan Informasi	25,775,000	25,775,000	100	-
1	Sosialisasi/penyuluhan kearsipan dilingkungan instansi pemerintah/swasta	25,775,000	25,775,000	100	-

Sumber : Dinas Perpustakaan dan Kearsipan Kabupaten Tanah Bumbu, 2021

Dari data pada Tabel 2.3 tersebut di atas dapat diketahui bahwa pada Tahun Anggaran 2020, aspek dukungan dana yang digunakan dalam membiayai 2 urusan, 5 program dan 23 kegiatan pada Dinas Perpustakaan dan Kearsipan Kabupaten Tanah Bumbu adalah sebesar Rp 5,699,324,422.00. Dari anggaran tersebut, realisasinya adalah sebesar Rp. 5,637,640,867.00 (98,92%) dengan sisa sebesar Rp. (61,683,555) (0.01%), dengan uraian sebagai berikut :

- a. Belanja Tidak Langsung; anggaran sebesar Rp 2.167.661.179,- dengan realisasi sebesar Rp. 2.075.290.221,- (95,74%) dan sisa anggaran sebesar Rp 95.370.958,- (0,04 %)
- b. Belanja Langsung; anggaran sebesar Rp. 5,699,324,422 dengan realisasi sebesar Rp 5,637,640,867 (98.92 %) dan sisa anggaran sebesar Rp (61,683,555) (0,01%).

Untuk Belanja Langsung, sisa anggaran umumnya dikarenakan efisiensi belanja atau menyesuaikan kebutuhan dalam pelaksanaan kegiatan, serta adanya selisih harga dengan harga pasar. Selain itu

juga terdapat kegiatan yang sebagian outputnya tidak dapat dilaksanakan dikarenakan :

- Pada Kegiatan Jasa Administrasi Keuangan ada beberapa kegiatan tidak terlaksana karena Pandemi Covid-19 seperti pawai tanglong, sewa stand pameran dan Honor Penyusutan Arsip (masa SK habis).

2.2 ANALISIS KINERJA PELAYANAN DINAS PERPUSTAKAAN DAN KEARSIPAN KABUPATEN TANAH BUMBU

Penyelenggaraan pelayanan Dinas Perpustakaan dan Kearsipan adalah melaksanakan fungsi sebagai pelaksana penyusunan dan pelaksana kebijakan daerah di bidang perpustakaan dan kearsipan di Kabupaten Tanah Bumbu, yang melaksanakan tugas pokok dan fungsinya berdasarkan Peraturan Daerah Kabupaten Tanah Bumbu Nomor 13 Tahun 2018 tentang Perubahan atas Peraturan Daerah Kabupaten Tanah Bumbu Nomor 19 Tahun 2016 tentang Pembentukan dan Susunan Organisasi Perangkat Daerah Kabupaten Tanah Bumbu.

Dalam melakukan analisis terhadap kinerja pelayanan Dinas Perpustakaan dan Kearsipan Kabupaten Tanah Bumbu mengacu pada indikator-indikator yang tercantum pada Renstra Dinas Perpustakaan dan Kearsipan Kabupaten Tanah Bumbu Tahun 2016-2021. Analisis ini salah satunya dilakukan terhadap target dan realisasi indikator Tujuan dan Sasaran Dinas Perpustakaan dan Kearsipan sebagaimana tabel berikut.

Tabel 2.4
Pencapaian Kinerja Tujuan dan Sasaran
Dinas Perpustakaan dan Kearsipan Kabupaten Tanah Bumbu
Sampai Dengan Tahun 2020

No	Tujuan	Indikator Tujuan	Sasaran	Indikator Kinerja	Target Renstra					Realisasi			Proyeksi	
					2017	2018	2019	2020	2021	2017	2018	2019	2020	2021
1	Meningkatnya Budaya Baca Masyarakat	Indeks Kegemaran Membaca	Meningkatnya Minat Baca Masyarakat	Indeks Kegemaran Membaca	1.38	2.42	3,46	4,50	5,54	1.38	3.28	5.3	4.51	5,54
2	Meningkatnya Pelestarian dan Penyelamatan Kearsipan	Persentase Penyelenggaraan kearsipan baku	Meningkatnya penyelamatan dan pelestarian kearsipan daerah	Persentase Penyelenggara Kearsipan Baku	5.56	38.89	58.33	77.78	100	35	35	63.89	147	100
					2	14	21	28	36	2	14	21	53	36

Sumber : *Dinas Perpustakaan dan Kearsipan Kabupaten Tanah Bumbu, 2021*

Adapun hasil analisis dari pencapaian target Tujuan dan Sasaran Dinas Perpustakaan dan Kearsipan tahun 2020 tersebut di atas adalah sebagai berikut:

a. Tujuan “Meningkatkan Budaya Baca masyarakat” memiliki 1 indikator kinerja yaitu “indeks Kegemaran Membaca”, telah mencapai target, dimana realisasinya sebesar 84,15 % dari target sebesar 100 % (capaian 84,15 %); Sasaran “Meningkatkan Budaya Baca masyarakat.” memiliki 1 indikator kinerja sebagai berikut :

1) Indikator “indeks Kegemaran Membaca”, telah mencapai target, dimana realisasinya sebesar 84,15 % dari target sebesar 100%(capaian 84,15 %);

b. Tujuan “Meningkatnya Pelestarian dan Penyelamatan Kearsipan” memiliki 1 indikator kinerja yaitu “Persentase Penyelenggaraan kearsipan baku”, telah mencapai melebihi target , dimana realisasinya sebesar 147% dari target sebesar 100 % (capaian 189%);

Sasaran “Meningkatnya penyelamatan dan pelestarian kearsipan daerah” memiliki 1 indikator kinerja sebagai berikut :

1) Indikator “Persentase Penyelenggara Kearsipan Baku”, telah mencapai target, dimana realisasinya sebesar 147 % dari target sebesar 100 % (capaian 189 %);

Tabel TC. 30
Pencapaian Kinerja Pelayanan Dinas Perpustakaan dan Kearsipan Kabupaten Tanah Bumbu

No	Indikator Kinerja sesuai Tugas dan Fungsi SKPD	Target SPM	Target IKK	Target Renstra SKPD Tahun Ke-				Realisasi Capaian Tahun Ke-		Proyeksi		Catatan Analisis
				2020	2021	2022	2023	2020	2021	2022	2023	
(1)	(2)	(3)	(4)	(6)	(7)	(8)	(9)	(15)		(16)	(17)	
1	Jumlah Pengunjung Perpustakaan per Tahun	-	√	53,167	17,520	21,900	26,280	14,496		21,900	26,280	IKK 86
2	Koleksi Buku yang Tersedia di Perpustakaan Daerah	-	√	264	36791	40470	44517	33,446		40470	44517	IKK 86
3	Rasio Perpustakaan per Satuan Penduduk	-	√	0	0.68	0.7	0.72	0.66		0.7	0.72	IKK 86
4	Jumlah Rata-rata Pengunjung Perpustakaan/ Tahun	-	√	0	1460	1825	2190	1,208		1825	2190	IKK 86
5	Jumlah Koleksi Judul Buku Perpustakaan	-	√	264	17371	17805	18250	16,947		17805	18250	IKK 86
6	Persentase Perangkat Daerah yang Mengelola Arsip Secara Baku	-	√	80	100	100	100	100		100	100	IKK 86
7	Peningkatan SDM Pengelola Kearsipan	-	√	2	3	3	3	2		3	3	IKK 86
8	Nilai tingkat kegemaran membaca masyarakat	√	-	6.10	6.40	6.71	7.01	0		6.71	7.01	IKK Permendagri 18
9	Indeks Pembangunan Literasi Masyarakat	√	-	55,34	56.92	58.06	59.2	55,34		58.06	59.2	IKK Permendagri 18
10	Tingkat ketersediaan arsip sebagai bahan akuntabilitas kinerja, alat bukti yang sah dan pertanggungjawaban nasional) Pasal 40 dan Pasal 59 Undang-Undang Nomor 43 Tahun 2009 tentang Kearsipan	√	-	25	30	35	40	25.57		35	40	IKK Permendagri 18
11	Tingkat keberadaan dan keutuhan arsip sebagai bahan pertanggungjawaban setiap aspek kehidupan berbangsa dan bernegara untuk kepentingan negara, pemerintahan, pelayanan publik dan kesejahteraan rakyat	√	-	35	40	45	50	36		45	50	IKK Permendagri 18

2.3 ISU-ISU PENTING PENYELENGGARAAN TUGAS DAN FUNGSI DINAS PERPUSTAKAAN DAN KEARSIPAN KABUPATEN TANAH BUMBU

Penyelenggaraan tugas dan fungsi Dinas Perpustakaan dan Kearsipan Kabupaten Tanah Bumbu tidak lepas dari isu- isu yang berkembang secara dinamis, baik yang timbul dari permasalahan internal terkait penyelenggaraan pelayanan, tugas dan fungsi Dinas Perpustakaan dan Kearsipan, maupun isu-isu yang bersifat eksternal. Dari hasil analisis terhadap penyelenggaraan pelayanan Dinas Perpustakaan dan Kearsipan Kabupaten Tanah Bumbu sebagaimana diuraikan di atas, dapat disimpulkan hal-hal sebagai berikut :

- a. Secara umum kinerja pelayanan Dinas Perpustakaan dan Kearsipan Kabupaten Tanah Bumbu terhadap target yang tercantum dalam dokumen perencanaan, baik Perubahan Renja Tahun 2020 maupun Renstra Tahun 2016-2021 sudah terealisasi. Sebagian besar target yang telah ditetapkan dapat tercapai, bahkan terlampaui.
- b. Adapun permasalahan dan hambatan yang dihadapi dalam menjalankan fungsi dalam menyelenggarakan kebijakan teknis bidang perpustakaan dan kearsipan dan pelaksanaan urusan pemerintahan daerah di bidang perpustakaan dan kearsipan diantaranya :
 - Belum adanya depot arsip sehingga untuk penyimpanan arsip strategis tidak memungkinkan karena tidak bisa dijamin keamanannya.
 - Tidak adanya tenaga pustakawan, sehingga dalam pelayanan pengelolaan perpustakaan tidak sebagaimana mestinya.
 - Hanya ada 1 tenaga arsiparis sesuai standar pengelolaan arsip.
 - Terbatasnya mobilitas perpustakaan keliling, Mobil perpustakaan keliling hanya 2 buah.
 - Minimnya koleksi bahan pustaka, berdampak terhadap luasnya jangkauan layanan.
 - Layanan yang tidak dapat terlaksana , yaitu layanan anak, layanan pandang dengar, layanan perpustakaan terpadu, layanan referensi dll.

Permasalahan-permasalahan tersebut di atas, baik secara langsung maupun tidak langsung dapat berdampak pada pencapaian visi dan misi kepala

daerah. Karena itu kedepan perlu diupayakan pemecahannya dalam rangka mengoptimalkan pencapaian visi dan misi kepala daerah.

Selanjutnya perlu diperhatikan tantangan dan peluang yang dihadapi dalam meningkatkan pelayanan Dinas Perpustakaan dan Kearsipan Kabupaten Tanah Bumbu, khususnya di tahun 2022 mendatang, yaitu sebagai berikut :

a. Tantangan

- 1) Banyaknya jumlah penduduk Kabupaten Tanah Bumbu dimana pada tahun 2020 sudah mencapai 321,728 jiwa dengan luasnya wilayah Kabupaten Tanah Bumbu yang terdiri dari 12 kecamatan dan 149 desa/kelurahan menjadi tantangan bagi terselenggaranya pelayanan perpustakaan yang merata dan berkeadilan. Sampai saat ini baru ada 1 perpustakaan umum di Kawasan Kantor Gunung Tinggi, 1 Unit Pelayan Perpustakaan di Kecamatan Mantewe, dan 34 perpustakaan desa/kelurahan.
- 2) Kemajuan teknologi informasi dan komunikasi jika tidak disikapi dengan baik (penyediaan sarana dan prasarana serta tenaga yang terampil dan profesional di bidang teknologi informasi dan komunikasi) akan menjadi bumerang yang menjadikan lembaga perpustakaan dan kearsipan tertinggal jauh dibelakang (tidak mampu memenuhi kebutuhan masyarakat modern).
- 3) Kurangnya tenaga fungsional arsiparis maupun pustakawan/ petugas khusus yang menangani kearsipan dan perpustakaan di Perangkat Daerah dan kurangnya sarana prasana kearsipan dan perpustakaan di Perangkat Daerah merupakan tantangan tersendiri bagi Dinas Perpustakaan dan Kearsipan Kabupaten Tanah Bumbu sebagai lembaga pembina perpustakaan dan kearsipan.
- 4) Kurangnya sarana prasarana perpustakaan dan kearsipan, seperti gedung aula perpustakaan, mobil dan motor perpustakaan keliling, gedung depo arsip, dll.

b. Peluang

- 1) Terbitnya Perda No 19 Tahun 2016 dan Perbup No 29 Tahun 2016 tentang Perpustakaan dan Kearsipan dan Perbup 39 Tahun 2017 tentang berubahnya status Kantor Perpustakaan, Kearsipan dan

Dokumentasi Kabupaten Tanah Bumbu menjadi Dinas Perpustakaan dan Kearsipan Kabupaten Tanah Bumbu semakin menguatkan keberadaan dan meningkatkan daya tawar lembaga perpustakaan dan kearsipan.

- 2) Adanya perhatian dari pengambil kebijakan di Kabupaten Tanah Bumbu terkait pengembangan perpustakaan dan kearsipan ditandai dengan pemberian anggaran yang relatif cukup besar untuk peningkatan sarana prasarana kearsipan dan penambahan koleksi perpustakaan, walaupun dari segi jumlah nominal masih perlu ditingkatkan.
- 3) Tingginya kebutuhan sebagian masyarakat terhadap informasi, buku dan bahan pustaka lainnya ditengah mahalnnya harga perolehan, hal tersebut membuka peluang bagi lembaga perpustakaan untuk mengembangkan perpustakaan yang didukung layanan internet dan hot spot gratis hingga ke tingkat kecamatan/desa, juga dapat diupayakan pendirian taman baca/sudut baca ditempat-tempat yang strategis di wilayah perkotaan.

Dengan menelaah hasil analisis terhadap penyelenggaraan pelayanan berikut permasalahan, tantangan dan peluang yang dihadapi dalam meningkatkan pelayanan Dinas Perpustakaan dan Kearsipan Kabupaten Tanah Bumbu, dapat diformulasikan isu-isu strategis yang perlu ditindaklanjuti dalam perumusan program dan kegiatan Dinas Perpustakaan dan Kearsipan Kabupaten Tanah Bumbu sebagai berikut :

- Percepatan dan pemerataan pelayanan perpustakaan kepada masyarakat;
- Peningkatan kapasitas masyarakat;
- Peningkatan penyelenggaraan kearsipan di seluruh Perangkat Daerah / Pemerintahan Desa;
- Peningkatan sarana prasarana perpustakaan dan kearsipan;
- Peningkatan kualitas dan kuantitas sumber daya manusia (tenaga pengelola perpustakaan dan kearsipan) yang profesional dan terampil.

Dengan menelaah hasil analisis terhadap penyelenggaraan pelayanan berikut permasalahan, tantangan dan peluang yang dihadapi dalam meningkatkan pelayanan Dinas Perpustakaan dan Kearsipan Kabupaten Tanah Bumbu, dapat diformulasikan isu-isu strategis yang perlu ditindaklanjuti dalam perumusan program dan kegiatan Nama SKPD Kabupaten Tanah Bumbu sebagai berikut :

- a. Pengkoordinasian Pencapaian Visi dan Misi Kepala Daerah yang Terjabarkan dalam Tujuan dan Sasaran Pembangunan Kabupaten Tanah Bumbu. Pencapaian visi dan misi Bupati dijabarkan dalam serangkaian tujuan dan sasaran pembangunan Kabupaten Tanah Bumbu beserta indikator dan targetnya. Dinas Perpustakaan dan Kearsipan Kabupaten Tanah Bumbu berdasarkan Perda No 19 Tahun 2016 tentang Pembentukan dan Susunan Perangkat daerah dan Peraturan Bupati Kabupaten Tanah Bumbu Nomor 39 Tahun 2017 tentang Kedudukan, Tugas, Fungsi dan Susunan Organisasi Perangkat Daerah Kabupaten Tanah Bumbu. Dinas Perpustakaan dan Kearsipan mempunyai fungsi, yaitu:
1. Perumusan kebijakan daerah dibidang perpustakaan dan kearsipan;
 2. Pelaksanaan kebijakan daerah dibidang perpustakaan dan kearsipan;
 3. Pelaksanaan evaluasi dan pelaporan dibidang perpustakaan dan kearsipan;
 4. Pelaksanaan administrasi Dinas; dan
 5. Pelaksanaan fungsi lain yang diberikan oleh Bupati terkait dengan tugas dan fungsinya.

Karena itu Dinas Perpustakaan dan Kearsipan perlu memiliki komitmen yang kuat dalam melakukan upaya-upaya pengkoordinasian pencapaian tujuan dan sasaran pembangunan dalam rangka mewujudkan visi dan misi Bupati sebagaimana tertuang dalam RPJMD Kabupaten Tanah Bumbu Tahun 2021-2026.

b. Pandemi COVID-19 beserta Dampaknya

Terkait terjadinya pandemi COVID-19, Dinas Perpustakaan dan Kearsipan perlu mengkoordinasikan perencanaan tahun 2022 dalam rangka pemulihan paska pandemi. Selain itu pandemi tersebut juga menyebabkan dilakukannya realokasi anggaran pada tahun 2021, dimana alokasi anggaran dari beberapa output strategis harus ditunda pelaksanaannya. Terkait hal ini, Dinas Perpustakaan dan Kearsipan perlu mengkoordinasikan penganggaran kembali output strategis tersebut pada tahun 2022.

c. Pengoptimalan Fungsi Kelembagaan Nama SKPD

Dalam mengoptimalkan pelaksanaan tugas dan fungsi Dinas Perpustakaan dan Kearsipan perlu dilakukan pengoptimalan unsur-unsur pendukung fungsi kelembagaan, diantaranya kualitas pelayanan administrasi, kualitas sumber daya aparatur, penerapan standar dan prosedur kerja, ketersediaan sarana dan prasarana, serta tertib administrasi pelaporan kinerja dan keuangan.

2.4 REVIEW TERHADAP RANCANGAN AWAL RKPD

Rancangan Awal RKPD merupakan acuan dalam penyusunan Rancangan Awal Renja Perangkat Daerah. Selanjutnya dalam proses penyempurnaan Renja dilakukan penyesuaian terhadap kebutuhan perangkat daerah.

Terkait penyusunan Renja Dinas Perpustakaan dan Kearsipan Kabupaten Tanah Bumbu Tahun 2022, dilakukan review terhadap Rancangan Awal RKPD, yaitu membandingkan antara Rancangan Awal RKPD Tahun 2022 dengan hasil analisis kebutuhan Dinas Perpustakaan dan Kearsipan Kabupaten Tanah Bumbu, sebagaimana tersaji pada tabel berikut:

TABEL 2.5
Review terhadap Rancangan RKPD Kabupaten Tanah Bumbu Tahun 2022
Dinas Perpustakaan dan Kearsipan Kabupaten Tanah Bumbu

DINAS PERPUSTAKAAN DAN KEARSIPAN

Rancangan Awal RKPD Tahun 2022						Hasil Analisis Kebutuhan					
Kode		Program / Kegiatan	Lokasi Detail	Indikator Kinerja	Target Capaian	Pagu Indikatif (Rp)	Program / Kegiatan	Lokasi Detail	Indikator Kinerja	Target Capaian	Pagu Indikatif (Rp)
(1)		(2)	(3)	(4)	(5)	(6)	(2)	(3)	-4	(5)	(6)
X	00	00	0	00	00		Semua Urusan				8,441,463,864
X	XX	00	0	00	00		Semua Bidang				5,565,136,681
X	XX	01	0	00	00		PROGRAM PENUNJANG URUSAN PEMERINTAHAN DAERAH KABUPATEN/KOTA		Indeks Kepuasan terhadap Layanan Internal Perangkat Daerah (Indeks)	80	4,896,021,578
X	XX	01	2	02	00		Administrasi Keuangan Perangkat Daerah		Persentase administrasi keuangan perangkat daerah yang terselenggara dengan baik (%)	100	3,060,392,878
X	XX	01	2	02	01	Kabupaten Tanah bumbu	Penyediaan Gaji dan Tunjangan ASN		Pembayaran Gaji, Tunjangan, Jaminan Kesehatan ASN (Bulan)	12	2,609,859,878
X	XX	01	2	02	02	Kabupaten Tanah bumbu	Penyediaan Administrasi Pelaksanaan Tugas ASN		Ketersediaan administrasi pelaksanaan tugas ASN (Bulan)	12	450,533,000
X	XX	01	2	05	00		Administrasi Kepegawaian Perangkat Daerah		Tertib Administasi dan Disiplin Pegawai Perangkat Daerah (%)	100	30,000,000
X	XX	01	2	05	02	Kabupaten Tanah bumbu	Pengadaan Pakaian Dinas Beserta Atribut Kelengkapannya		Jumlah Pakaian Dinas Beserta Atribut Kelengkapannya yang tersedia (stell)	60	30,000,000

X	XX	01	2	08	02	Penyediaan Jasa Komunikasi, Sumber Daya Air dan Listrik	Kabupaten Tanah bumbu	Jasa Komunikasi, Sumber Daya Air dan Listrik yang tersedia (bulan)	12	348,495,000	Penyediaan Jasa Komunikasi, Sumber Daya Air dan Listrik	Kabupaten Tanah bumbu	Jasa Komunikasi, Sumber Daya Air dan Listrik yang tersedia (bulan)	12	366,018,950
X	XX	01	2	08	04	Penyediaan Jasa Pelayanan Umum Kantor	Kabupaten Tanah bumbu	Jumlah pembayaran Jasa Pelayanan Umum Kantor *) (bulan)	12	148,926,300	Penyediaan Jasa Pelayanan Umum Kantor	Kabupaten Tanah bumbu	Jumlah pembayaran Jasa Pelayanan Umum Kantor *) (bulan)	12	156,515,073
X	XX	01	2	09	00	Pemeliharaan Barang Milik Daerah Penunjang Urusan Pemerintahan Daerah		Persentase Barang Milik Daerah penunjang urusan pemerintahan yang terpelihara dengan baik (%)	100	439,445,000	Pemeliharaan Barang Milik Daerah Penunjang Urusan Pemerintahan Daerah		Persentase Barang Milik Daerah penunjang urusan pemerintahan yang terpelihara dengan baik (%)	100	525,720,800
X	XX	01	2	09	02	Penyediaan Jasa Pemeliharaan, Biaya Pemeliharaan dan Pajak Kendaraan Perorangan Dinas atau Kendaraan Dinas Jabatan	Kabupaten Tanah bumbu	Penyediaan Jasa Pemeliharaan, Biaya Pemeliharaan, Pajak Kendaraan Perorangan Dinas atau Kendaraan Dinas Jabatan (bulan)	12	206,005,000	Penyediaan Jasa Pemeliharaan, Biaya Pemeliharaan dan Pajak Kendaraan Perorangan Dinas atau Kendaraan Dinas Jabatan	Kabupaten Tanah bumbu	Penyediaan Jasa Pemeliharaan, Biaya Pemeliharaan, Pajak Kendaraan Perorangan Dinas atau Kendaraan Dinas Jabatan (bulan)	12	237,504,850
X	XX	01	2	09	09	Pemeliharaan/Rehabilitasi Gedung Kantor dan Bangunan Lainnya	Kabupaten Tanah bumbu	Jumlah Gedung Kantor dan Bangunan Lainnya terehabilitasi/terpelihara*) (unit)	12	114,445,000	Pemeliharaan/Rehabilitasi Gedung Kantor dan Bangunan Lainnya	Kabupaten Tanah bumbu	Jumlah Gedung Kantor dan Bangunan Lainnya terehabilitasi/terpelihara*) (unit)	12	121,000,000
X	XX	01	2	09	10	Pemeliharaan/Rehabilitasi Sarana dan Prasarana Gedung Kantor atau Bangunan Lainnya	Kabupaten Tanah bumbu	Jumlah Sarana dan Prasarana Gedung Kantor atau Bangunan Lainnya terehabilitasi/terpelihara*) (unit)	12	118,995,000	Pemeliharaan/Rehabilitasi Sarana dan Prasarana Gedung Kantor atau Bangunan Lainnya	Kabupaten Tanah bumbu	Jumlah Sarana dan Prasarana Gedung Kantor atau Bangunan Lainnya terehabilitasi/terpelihara*) (unit)	12	167,215,950
2	23	00	0	00	00	URUSAN PEMERINTAHAN BIDANG PERPUSTAKAAN				1,350,097,000	URUSAN PEMERINTAHAN BIDANG PERPUSTAKAAN				1,911,327,183
2	23	02	0	00	00	PROGRAM PEMBINAAN PERPUSTAKAANAN		Persentase pemustaka	5.54	1,350,097,000	PROGRAM PEMBINAAN PERPUSTAKAANAN		Persentase pemustaka	5.7638	1,911,327,183
2	23	02	2	01	00	Pengelolaan Perpustakaan Tingkat Daerah Kabupaten/Kota		Persentase Pengelola Perpustakaan yang baik	10	828,350,000	Pengelolaan Perpustakaan Tingkat Daerah Kabupaten/Kota		Persentase Pengelola Perpustakaan yang baik	10	1,184,359,183
2	23	02	2	01	01	Pengembangan dan Pemeliharaan Layanan Perpustakaan Elektronik	Kabupaten Tanah bumbu	jumlah Sarana Prasarana Layanan Perpustakaan Elektronik (unit)	10	135,500,000	Pengembangan dan Pemeliharaan Layanan Perpustakaan Elektronik	Kabupaten Tanah bumbu	jumlah Sarana Prasarana Layanan Perpustakaan Elektronik (unit)	20	150,000,000

2	23	02	2	01	02	Pengembangan Perpustakaan di Tingkat Daerah Kabupaten/Kota	Kabupaten Tanah bumbu	Jumlah perpustakaan yang dilakukan supervisi dan pembinaan (perpustakaan)	221	124,100,000	Pengembangan Perpustakaan di Tingkat Daerah Kabupaten/Kota	Kabupaten Tanah bumbu	Jumlah perpustakaan yang dilakukan supervisi dan pembinaan (perpustakaan)	221	290,304,592
2	23	02	2	01	04	Pembinaan Perpustakaan pada Satuan Pendidikan Dasar di Seluruh Wilayah Kabupaten/Kota sesuai dengan Standar Nasional Perpustakaan	Kabupaten Tanah bumbu	Jumlah perpustakaan Satuan Pendidikan Dasar yang di bina (dibina)	10	50,000,000	Pembinaan Perpustakaan pada Satuan Pendidikan Dasar di Seluruh Wilayah Kabupaten/Kota sesuai dengan Standar Nasional Perpustakaan	Kabupaten Tanah bumbu	Jumlah perpustakaan Satuan Pendidikan Dasar yang di bina (dibina)	40	90,750,000
2	23	02	2	01	05	Pembinaan Perpustakaan Khusus Tingkat Kabupaten/Kota	Kabupaten Tanah bumbu	Jumlah Perpustakaan Khusus yang dibina (Perpustakaan)	2	50,000,000	Pembinaan Perpustakaan Khusus Tingkat Kabupaten/Kota	Kabupaten Tanah bumbu	Jumlah Perpustakaan Khusus yang dibina (Perpustakaan)	2	60,500,000
2	23	02	2	01	06	Peningkatan Kapasitas Tenaga Perpustakaan dan Pustakawan Tingkat Daerah Kabupaten/Kota	Kabupaten Tanah bumbu	Jumlah tenaga Pustakawan yang di tingkatkan kapasitasnya	120	50,000,000	Peningkatan Kapasitas Tenaga Perpustakaan dan Pustakawan Tingkat Daerah Kabupaten/Kota	Kabupaten Tanah bumbu	Jumlah tenaga Pustakawan yang di tingkatkan kapasitasnya	180	60,500,000
2	23	02	2	01	08'	Pengembangan Bahan Pustaka	Kabupaten Tanah bumbu	Jumlah bahan pustaka	500	153,900,000	Pengembangan Bahan Pustaka	Kabupaten Tanah bumbu	Jumlah bahan pustaka	12500	302,500,000
2	23	02	2	01	09	Pengelolaan dan Pengembangan Bahan Pustaka	Kabupaten Tanah bumbu	Jumlah bahan pustaka yang di kelola dan dikembangkan (eksemplar)	35000	214,850,000	Pengelolaan dan Pengembangan Bahan Pustaka	Kabupaten Tanah bumbu	Jumlah bahan pustaka yang di kelola dan dikembangkan (eksemplar)	35000	169,304,592
	23	02	2	01	10	Penyusunan Data dan Informasi Perpustakaan Tenaga Perpustakaan dan Pustakawan Tingkat Daerah Kabupaten Kota	Kabupaten Tanah bumbu	Jumlah data dan informasi yang disusun	1	50,000,000	Penyusunan Data dan Informasi Perpustakaan Tenaga Perpustakaan dan Pustakawan Tingkat Daerah Kabupaten Kota	Kabupaten Tanah bumbu	Jumlah data dan informasi yang disusun	1	60,500,000
2	23	02	2	02	00	Pembudayaan Gemar Membaca Tingkat Daerah Kabupaten/Kota		Indeks Pembangunan Literasi Masyarakat	7,5	521,747,000	Pembudayaan Gemar Membaca Tingkat Daerah Kabupaten/Kota		Indeks Pembangunan Literasi Masyarakat	7,5	599,378,020
2	23	02	2	02	01	Sosialisasi Budaya Baca dan Literasi pada Satuan Pendidikan Dasar dan Pendidikan Khusus serta Masyarakat	Kabupaten Tanah bumbu	Jumlah Satuan Pendidikan dasar, Pendidikan Khusus dan Lembaga Pendidikan yang dikelola Masyarakat	2	229,712,000	Sosialisasi Budaya Baca dan Literasi pada Satuan Pendidikan Dasar dan Pendidikan Khusus serta Masyarakat	Kabupaten Tanah bumbu	Jumlah Satuan Pendidikan dasar, Pendidikan Khusus dan Lembaga Pendidikan yang dikelola Masyarakat	12	224,172,360
2	23	02	2	02	02	Pembangunan dan Pemeliharaan Sarana Perpustakaan di Tempat-Tempat Umum yang Menjadi Kewenangan Daerah Kabupaten/Kota	Kabupaten Tanah bumbu	Jumlah Sarana Perpustakaan yang Dibangun	1	142,035,000	Pembangunan dan Pemeliharaan Sarana Perpustakaan di Tempat-Tempat Umum yang Menjadi Kewenangan Daerah Kabupaten/Kota	Kabupaten Tanah bumbu	Jumlah Sarana Perpustakaan yang Dibangun	1	131,077,100

2	23	02	2	02	03	Pemberian Penghargaan Gerakan Budaya Gemar Membaca	Kabupaten Tanah bumbu	Jumlah Penghargaan yang diberikan	1	50,000,000	Pemberian Penghargaan Gerakan Budaya Gemar Membaca	Kabupaten Tanah bumbu	Jumlah Penghargaan yang diberikan	6	93,039,560
2	23	02	2	02	04	Pengembangan Literasi Berbasis Inklusi Sosial	Kabupaten Tanah bumbu	Jumlah Literasi Inklusi Sosial yang di kembangkan	1	50,000,000	Pengembangan Literasi Berbasis Inklusi Sosial	Kabupaten Tanah bumbu	Jumlah Literasi Inklusi Sosial yang di kembangkan	4	107,265,000
2	23	02	2	02	05	Pemilihan Duta Baca Tingkat Daerah Kabupaten/Kota	Kabupaten Tanah bumbu	Jumlah Duta Baca Hasil Seleksi	2	50,000,000	Pemilihan Duta Baca Tingkat Daerah Kabupaten/Kota	Kabupaten Tanah bumbu	Jumlah Duta Baca Hasil Seleksi	1	43,824,000
2	24	00	0	00	00	URUSAN PEMERINTAHAN BIDANG KEARSIPAN				843,137,500	URUSAN PEMERINTAHAN BIDANG KEARSIPAN				965,000,000
2	24	02	0	00	00	PROGRAM PENGELOLAAN ARSIP		Presentase Perangkat Daerah yang menerapkan Tata Kelola Kearsipan sesuai dengan Peraturan yang berlaku	30	343,037,500	PROGRAM PENGELOLAAN ARSIP		Presentase Perangkat Daerah yang menerapkan Tata Kelola Kearsipan sesuai dengan Peraturan yang berlaku	60	445,000,000
2	24	02	2	01	00	Pengelolaan Arsip Dinamis Daerah Kabupaten/Kota		Persentase Arsip Aktip dan Inaktif yang telah dibuatkan daftar Arsip	100	150,000,000	Pengelolaan Arsip Dinamis Daerah Kabupaten/Kota		Persentase Arsip Aktip dan Inaktif yang telah dibuatkan daftar Arsip	100	200,000,000
2	24	02	2	01	01	Penciptaan dan Penggunaan Arsip Dinamis	Kabupaten Tanah bumbu	Jumlah Arsip Dinamis yang diciptakan dan digunakan	66000	50,000,000	Penciptaan dan Penggunaan Arsip Dinamis	Kabupaten Tanah bumbu	Jumlah Arsip Dinamis yang diciptakan dan digunakan	66000	50,000,000
2	24	02	2	01	02	Pemeliharaan dan Penyusutan Arsip Dinamis	Kabupaten Tanah bumbu	Jumlah Arsip dinamis yg di susutkan	15000	50,000,000	Pemeliharaan dan Penyusutan Arsip Dinamis	Kabupaten Tanah bumbu	Jumlah Arsip dinamis yg di susutkan	15000	50,000,000
2	24	02	2	01	03	Pengawasan Arsip Dinamis Kewenangan Kabupaten/Kota	Kabupaten Tanah bumbu	Jumlah Unit Pengolah SKPD yang Di Audit Kearsipan (Unit Pengolah)	77	50,000,000	Pengawasan Arsip Dinamis Kewenangan Kabupaten/Kota	Kabupaten Tanah bumbu	Jumlah Unit Pengolah SKPD yang Di Audit Kearsipan (Unit Pengolah)	77	100,000,000
2	24	02	2	02	00	Pengelolaan Arsip Statis Daerah Kabupaten/Kota		Persentase Sarana Bantu Temu Balik Arsip Statis	0	95,000,000	Pengelolaan Arsip Statis Daerah Kabupaten/Kota		Persentase Sarana Bantu Temu Balik Arsip Statis	40	95,000,000
2	24	02	2	02	02	Pengumpulan dan Penyampaian Salinan Otentik Naskah Asli Arsip Terjaga kepada ANRI	Kabupaten Tanah bumbu	Jumlah Arsip terjaga	0	45,000,000	Pengumpulan dan Penyampaian Salinan Otentik Naskah Asli Arsip Terjaga kepada ANRI	Kabupaten Tanah bumbu	Jumlah Arsip terjaga	3	20,000,000
2	24	02	2	02	02	Akuisisi, Pengolahan, Preservasi, dan Akses Arsip Statis	Kabupaten Tanah bumbu	Jumlah Sarana Bantu Temu Balik Arsip Statis	0	50,000,000	Akuisisi, Pengolahan, Preservasi, dan Akses Arsip Statis	Kabupaten Tanah bumbu	Jumlah Sarana Bantu Temu Balik Arsip Statis	3	75,000,000

2	24	02	2	03	00	Pengelolaan Simpul Jaringan Informasi Kearsipan Nasional Tingkat Kabupaten/Kota		Persentase Arsip yang di publikasi ke SIKN	0	98,037,500	Pengelolaan Simpul Jaringan Informasi Kearsipan Nasional Tingkat Kabupaten/Kota		Persentase Arsip yang di publikasi ke SIKN	10	150,000,000
2	24	02	2	03	01	Penyediaan Informasi, Akses dan Layanan Kearsipan Tingkat Daerah Kabupaten/Kota melalui JIKN	Kabupaten Tanah bumbu	Jumlah Arsip yang diupload dalam SIKN	0	50,000,000	Penyediaan Informasi, Akses dan Layanan Kearsipan Tingkat Daerah Kabupaten/Kota melalui JIKN	Kabupaten Tanah bumbu	Jumlah Arsip yang diupload dalam SIKN	25	75,000,000
2	24	02	2	03	02	Pemberdayaan Kapasitas Unit Kearsipan dan Lembaga Kearsipan Daerah Kabupaten/Kota	Kabupaten Tanah bumbu	Jumlah Kegiatan Kearsipan	2	48,037,500	Pemberdayaan Kapasitas Unit Kearsipan dan Lembaga Kearsipan Daerah Kabupaten/Kota	Kabupaten Tanah bumbu	Jumlah Kegiatan Kearsipan	2	75,000,000
2	24	03	0	00	00	PROGRAM PERLINDUNGAN DAN PENYELAMATAN ARSIP		Persentase Perlindungan dan Penyelamatan Arsip	20	500,100,000	PROGRAM PERLINDUNGAN DAN PENYELAMATAN ARSIP		Persentase Perlindungan dan Penyelamatan Arsip	60	520,000,000
2	24	03	2	01	00	Pemusnahan Arsip Dilingkungan Pemerintah Daerah Kabupaten/Kota yang Memiliki Retensi di Bawah 10 (sepuluh) Tahun		Persentase Arsip Daerah yang dimusnahkan	20	200,100,000	Pemusnahan Arsip Dilingkungan Pemerintah Daerah Kabupaten/Kota yang Memiliki Retensi di Bawah 10 (sepuluh) Tahun		Persentase Arsip Daerah yang dimusnahkan	60	100,000,000
2	24	03	2	01	01	Penilaian, Penetapan dan Pelaksanaan Pemusnahan Arsip yang Memiliki Retensi di Bawah 10 (sepuluh) Tahun	Kabupaten Tanah bumbu	Jumlah Arsip yang dinilai dan di tetapkan	3000	150,100,000	Penilaian, Penetapan dan Pelaksanaan Pemusnahan Arsip yang Memiliki Retensi di Bawah 10 (sepuluh) Tahun	Kabupaten Tanah bumbu	Jumlah Arsip yang dinilai dan di tetapkan	9000	50,000,000
2	24	03	2	01	01	Pelaksanaan Pemusnahan Arsip yang Memiliki Retensi di Bawah 10 Tahun	Kabupaten Tanah bumbu	Jumlah Berita Acara Hasil Pemusnahan Arsip	11	50,000,000	Pelaksanaan Pemusnahan Arsip yang Memiliki Retensi di Bawah 10 Tahun	Kabupaten Tanah bumbu	Jumlah Berita Acara Hasil Pemusnahan Arsip	33	50,000,000
2	24	03	2	03	00	Perlindungan dan Penyelamatan Arsip Akibat Bencana yang Berskala Kabupaten/Kota		Persentase Arsip yang dipulihkan	0	-	Perlindungan dan Penyelamatan Arsip Akibat Bencana yang Berskala Kabupaten/Kota		Persentase Arsip yang dipulihkan	50	20,000,000
2	24	03	2	03	03	Evakuasi dan Identifikasi Arsip Akibat Bencana	Kabupaten Tanah bumbu	Jumlah Arsip yang diselamatkan dari bencana	0	-	Evakuasi dan Identifikasi Arsip Akibat Bencana	Kabupaten Tanah bumbu	Jumlah Arsip yang diselamatkan dari bencana	25	10,000,000
2	24	03	2	03	03	Pemulihan dan Penyimpanan Arsip Akibat Bencana	Kabupaten Tanah bumbu	Jumlah Arsip yang dipulihkan Akibat Bencana	0	-	Pemulihan dan Penyimpanan Arsip Akibat Bencana	Kabupaten Tanah bumbu	Jumlah Arsip yang dipulihkan Akibat Bencana	20	10,000,000
2	24	03	2	03	00	Penyelamatan Arsip Perangkat Daerah Kabupaten/Kota yang Digabung dan/atau Dibubarkan, dan Pemekaran Daerah Kecamatan dan Desa/Kelurahan		Persentase Arsip Diselamatkan	5	200,000,000	Penyelamatan Arsip Perangkat Daerah Kabupaten/Kota yang Digabung dan/atau Dibubarkan, dan Pemekaran Daerah Kecamatan dan Desa/Kelurahan		Persentase Arsip Diselamatkan	60	300,000,000

2	24	03	2	03	03	Pendataan, Penyusunan Daftar dan Penilaian serta Penyerahan atau Pemusnahan Arsip Bagi Penggabungan Perangkat Daerah Kabupaten/Kota	Kabupaten Tanah bumbu	Jumlah Daftar Arsip SKPD yang digabungkan	2	50,000,000	Pendataan, Penyusunan Daftar dan Penilaian serta Penyerahan atau Pemusnahan Arsip Bagi Penggabungan Perangkat Daerah Kabupaten/Kota	Kabupaten Tanah bumbu	Jumlah Daftar Arsip SKPD yang digabungkan	6	75,000,000	
2	24	03	2	03	03	Pendataan, Penyusunan Daftar dan Penilaian serta Penyerahan atau Pemusnahan Arsip Bagi Pembubaran Perangkat Daerah Kabupaten/Kota	Kabupaten Tanah bumbu	Jumlah Daftar Arsip SKPD yang dibubarkan	5	50,000,000	Pendataan, Penyusunan Daftar dan Penilaian serta Penyerahan atau Pemusnahan Arsip Bagi Pembubaran Perangkat Daerah Kabupaten/Kota	Kabupaten Tanah bumbu	Jumlah Daftar Arsip SKPD yang dibubarkan	1	75,000,000	
2	24	03	2	03	03	Pendampingan Penyelamatan Arsip Bagi Pemekaran Daerah Kecamatan	Kabupaten Tanah bumbu	Jumlah Kegiatan Pendampingan Kecamatan	0	50,000,000	Pendampingan Penyelamatan Arsip Bagi Pemekaran Daerah Kecamatan	Kabupaten Tanah bumbu	Jumlah Kegiatan Pendampingan Kecamatan	2	75,000,000	
2	24	03	2	03	03	Pendampingan Penyelamatan Arsip Bagi Pemekaran Desa/Kelurahan	Kabupaten Tanah bumbu	Jumlah Kegiatan Pendampingan Desa/Kelurahan	0	50,000,000	Pendampingan Penyelamatan Arsip Bagi Pemekaran Desa/Kelurahan	Kabupaten Tanah bumbu	Jumlah Kegiatan Pendampingan Desa/Kelurahan	1	75,000,000	
2	24	03	2	04	00	Autentikasi Arsip Statis dan Arsip Hasil Alih Media Kabupaten/Kota		Persentase Autentifikasi Arsip Statis dan hasil alih media yang dikelola	100	100,000,000	Autentikasi Arsip Statis dan Arsip Hasil Alih Media Kabupaten/Kota		Persentase Autentifikasi Arsip Statis dan hasil alih media yang dikelola	100	100,000,000	
2	24	03	2	04	01	Penilaian dan Penetapan Autentisitas Arsip Statis sesuai Persyaratan Penjaminan Keabsahan Arsip	Kabupaten Tanah bumbu	Jumlah Autentifikasi Arsip statis sesuai NSPK	100	50,000,000	Penilaian dan Penetapan Autentisitas Arsip Statis sesuai Persyaratan Penjaminan Keabsahan Arsip	Kabupaten Tanah bumbu	Jumlah Autentifikasi Arsip statis sesuai NSPK	100	50,000,000	
2	24	03	2	04	01	Penilaian dan Penetapan Hasil Alih Media sesuai Persyaratan Penjaminan Keabsahan Arsip	Kabupaten Tanah bumbu	Jumlah Hasil Alih Media Sesuai NSPK	100	50,000,000	Penilaian dan Penetapan Hasil Alih Media sesuai Persyaratan Penjaminan Keabsahan Arsip	Kabupaten Tanah bumbu	Jumlah Hasil Alih Media Sesuai NSPK	100	50,000,000	
								Total		7,089,256,078				Total		8,441,463,864

Sumber : Dinas Perpustakaan dan Kearsipan Kabupaten Tanah Bumbu, 2021

2.5 PENELAAHAN USULAN PROGRAM DAN KEGIATAN MASYARAKAT

Dalam proses penyusunan perencanaan tahun 2022 telah dilaksanakan Musyawarah Perencanaan Pembangunan (Musrenbang) secara berjenjang pada tahun 2021, yaitu melalui Desa/Kelurahan, Musrenbang Kecamatan dan Musrenbang Tingkat Kabupaten. Dari hasil pelaksanaan Musrenbang tersebut kemudian dapat dijangkau berbagai aspirasi masyarakat ataupun para pemangku kepentingan. Umumnya aspirasi diarahkan pada Perangkat Daerah Teknis, dimana Dinas Perpustakaan dan Kearsipan memiliki tanggung jawab dalam melakukan pembinaan.

Khusus untuk Dinas Perpustakaan dan Kearsipan Kabupaten Tanah Bumbu, telah terjaring beberapa aspirasi masyarakat ataupun para pemangku kepentingan, baik aspirasi berupa usulan kegiatan, pertanyaan, maupun hasil pelaksanaan reses oleh DPRD Kabupaten Tanah Bumbu. Adapun usulan kegiatan yang ditujukan pada Dinas Perpustakaan dan Kearsipan Kabupaten Tanah Bumbu beserta tanggapannya sebagaimana tersaji pada tabel berikut.

BAB III

TUJUAN DAN SASARAN

DINAS PERPUSTAKAAN DAN

KEARSIPAN

KABUPATEN TANAH BUMBU

BAB III

TUJUAN DAN SASARAN PERANGKAT DAERAH

3.1 TELAHAAN TERHADAP KEBIJAKAN NASIONAL

Sesuai dengan Penyusunan Rencana Aksi SUSTAINABLE DEVELOPMENT GOALS (SDGs) pada tujuan 4 **Quality Education** (pendidikan Berkualitas) Dinas Perpustakaan dan Kearsipan ada 3 (tiga) target yaitu :

1. Menjamin kualitas pendidikan inklusif dan adli serta mempromosikan kesempatan belajar sepanjang hayat bagi semua;
2. Memastikan bahwa pada tahun 2030 semua pemuda dan sebagian besar orang dewasa mencapai budaya membaca dan menghitung;
3. Memastikan penghargaan keanekaragaman budaya dan kontribusi pelestarian budaya untuk pembangunan berkelanjutan.

Implementasi di Perpustakaan (Rumusan IFLA) :

1. Penyediaan staf yang berdedikasi untuk mendukung literasi dan belajar sepanjang hayat.
2. Penyediaan akses layanan informasi dan penelitian untuk siswa.
3. Penyediaan ruangan yang inklusif dimana biaya bukan penghalang untuk pengetahuan dan keterampilan baru.

Kemudian pada tingkat Kabupaten Tanah Bumbu, penyusunan dokumen RKPD Tahun 2022 berpedoman pada dokumen RPJPD tahun 2006-2025 dan Dokumen Rancangan Awal RPJMD Tahun 2021-2026, dimana tahun 2022 merupakan tahun kedua dari pelaksanaan RPJMD, serta mengacu pada RKP Tahun 2022 guna keselarasan dengan prioritas pembangunan nasional.

Visi pembangunan Kabupaten Tanah Bumbu sebagaimana tertuang dalam Rancangan Awal RPJMD Kabupaten Tanah Bumbu Tahun 2021-2026, yaitu “Membangun Tanah Bumbu Maju, Unggul, Mandiri, Religius dan Demokratis”. Sebagai upaya dalam mewujudkan Visi maka dirumuskan Misi Pembangunan Kabupaten Tanah Bumbu, sebagai berikut:

1. Mewujudkan Sumber Daya Manusia yang Berkualitas, Produktif dan Ber Akhlak Mulia
2. Mewujudkan Infrastruktur Wilayah yang Mantap untuk Menopang Daya Saing Pelayanan Publik dan Perekonomian
3. Mewujudkan Pengelolaan Sumber Daya Alam yang Arif dengan Memperhatikan Daya Dukung dan Daya Tampung Lingkungan
4. Mewujudkan Perekonomian Daerah Berbasis Pengembangan Potensi Maritim dan Agroindustri
5. Membangun Tata Kelola Pemerintahan yang Melayani, Sederhana dan Akuntabel.

Sedangkan rumusan tema pembangunan pada RKPD Kabupaten Tanah Bumbu Tahun 2022 adalah “Memantapkan Sumber Daya Manusia yang Berakhlak Mulia Untuk Pemulihan Ekonomi dan Pembangunan” dengan lima prioritas daerah, yaitu :

1. Pembangunan SDM yang Memiliki Daya Saing Global, dijabarkan dalam fokus sebagai berikut:
 - a. Perbaikan Kualitas dan Akses Penyelenggaraan Pendidikan secara Luas;
 - b. Peningkatan Upaya Promotif dan Preventif Kesehatan;
 - c. Peningkatan Kualitas Layanan Kesehatan Dasar dan Rujukan;
 - d. Peningkatan Upaya Pencegahan Penyakit Menular dan Tidak Menular;
 - e. Percepatan Penurunan Prevalensi Stunting;
 - f. Peningkatan Kompetensi Tenaga Kerja;
 - g. Peningkatan Kapasitas, Kompetensi dan Daya Saing Pemuda;
 - h. Peningkatan Sarana Dan Prasana Olahraga;
 - i. Peningkatan Layanan Dasar Masyarakat Miskin dan Rentan;
 - j. Peningkatan Akses dan Kualitas Perlindungan Perempuan dan Anak Serta Pemberdayaan Perempuan;
 - k. Peningkatan Akses, Perlindungan, Pemberdayaan dan Pelayanan Bagi Kelompok Disabilitas, dan Lansia;
 - l. Peningkatan Kualitas Perlindungan Masyarakat.

2. Pemulihan Investasi, Pembangunan Ekonomi Kerakyatan dan Penanggulangan Kemiskinan, dijabarkan dalam fokus sebagai berikut:
 - a. Pembangunan Sarana Prasarana Perdagangan;
 - b. Peningkatan Produktifitas Pangan;
 - c. Peningkatan Jumlah Investor dan Nilai Investasi;
 - d. Peningkatan Produktifitas Usaha Mikro dan Kecil;
 - e. Peningkatan Kunjungan Wisatawan;
 - f. Peningkatan Sarana dan Prasaran Tranportasi;
 - g. Percepatan Penurunan Kemiskinan;
 - h. Perlindungan PMKS;
 - i. Peningkatan Sarana dan Prasarana Rehabilitasi Sosial;
 - j. Peningkatan Penyerapan Tenaga Kerja.

3. Pembangunan Infrastruktur yang terpadu dan Merata Berwawasan Lingkungan, dijabarkan dalam fokus sebagai berikut :
 - a. Peningkatan Sarana Prasarana Strategis Perkotaan;
 - b. Peningkatan Jalan dan Pembangunan Jalan Baru;
 - c. Peningkatan Fasilitas Keselamatan Lalu Lintas;
 - d. Penurunan Luasan Kawasan Kumuh;
 - e. Peningkatan Cakupan Pelayanan Air Minum Aman;
 - f. Peningkatan Cakupan Akses Sanitasi Layak;
 - g. Peningkatan Kualitas Lingkungan Permukiman;
 - h. Peningkatan Sarana dan Prasarana Pengendalian Banjir;
 - i. Peningkatan Kesiapsiagaan Masyarakat dalam Menghadapi Bencana;
 - j. Pengembangan Fungsi Ruang Terbuka;
 - k. Peningkatan Pengendalian Pencemaran Lingkungan.

4. Pembangunan Masyarakat yang Agamis, dijabarkan dalam fokus sebagai berikut:
 - a. Peningkatan Sarana dan Prasarana Keagamaan;
 - b. Peningkatan Pembinaan dan Fasilitas Kegiatan Keagamaan Perorangan/Kelompok;
 - c. Peningkatan Musyawarah Antar Umat Beragama;
 - d. Peningkatan Pembinaan Pasangan Usia Subur;
 - e. Pembangunan Rumah Tahfiz di setiap Desa.

5. Pemanjapan Pelayanan Pemerintahan dan Penyederhaan Birokrasi yang Bersih, Berwibawa dan Profesional, dijabarkan dalam fokus sebagai berikut:
 - a. Peningkatan Kepemilikan Dokumen Kependudukan;
 - b. Peningkatan Penyelenggaraan Pelayanan Publik yang Prima;
 - c. Peningkatan Kualitas Perencanaan dan Penganggaran Pembangunan Daerah;
 - d. Peningkatan Kapasitas Keuangan Daerah;
 - e. Peningkatan Kapasitas Sumber Daya Aparatur Pemerintah;
 - f. Peningkatan Inovasi dalam Penyelenggaraan Pemerintahan;
 - g. Peningkatkan Status dan Kemajuan Kemandirian Desa;
 - h. Peningkatkan Penyediaan Data dan Informasi Dasar Bagi Pembangunan Desa
 - i. Mendukung Percepatan Penyederhaan Birokrasi.

Dikaitkan dengan visi dan misi RPJMD 2021-2026 serta sebagai unsur penunjang Urusan Bidang Perpustakaan dan Kearsipan yang diselenggarakan Dinas Perpustakaan dan Kearsipan maka fungsi dan tugas Dinas Perpustakaan dan Kearsipan terkait erat dengan pencapaian misi

Misi ke Satu :

"Mewujudkan Sumber Daya Manusia yang Berkualitas, Produktif dan Ber Akhlak Mulia"

Misi Ke Lima, yaitu

"Membangun Tata Kelola Pemerintahan yang Melayani, Sederhana dan Akuntabel.

3.2 TUJUAN DAN SASARAN RENJA DINAS PERPUSTAKAAN DAN KEARSIPAN KABUPATEN TANAH BUMBU

Renja Dinas Perpustakaan dan Kearsipan Kabupaten Tanah Bumbu Tahun 2022 merupakan pelaksanaan dari Renstra Dinas Perpustakaan dan Kearsipan Kabupaten Tanah Bumbu Tahun 2021-2026. Untuk menjamin keselarasan dan kesinambungan antar dokumen perencanaan, maka perumusan tujuan dan sasaran pada Renja Dinas Perpustakaan dan Kearsipan Kabupaten Tanah Bumbu Tahun 2022 mengacu pada tujuan dan sasaran dalam Renstra Dinas Perpustakaan dan Kearsipan Kabupaten Tanah Bumbu Tahun 2021-2026.

Adapun tujuan yang ditetapkan pada Renstra Dinas Perpustakaan dan Kearsipan Kabupaten Tanah Bumbu Tahun 2021-2026.

Tujuan dari Renja Dinas Perpustakaan dan Kearsipan Kabupaten Tanah Bumbu Tahun 2022, yaitu :

1. Meningkatnya Pembangunan Literasi dan Kegemaran Membaca Masyarakat
2. Meningkatnya Tata Kelola Kearsipan pemerintahan yang baik

Indikator tujuan :

1. Nilai Kegemaran Membaca Masyarakat
2. Nilai Evaluasi Kearsipan SKPD

Dalam mencapai tujuan tersebut ditetapkan sasaran Dinas Perpustakaan dan Kearsipan Kabupaten Tanah Bumbu yaitu:

1. Meningkatkan Budaya baca Masyarakat
2. Meningkatkan tata kelola arsip yang handal didukung oleh SDM, sarpras dan pendanaan

Indikator Sasaran sebagai berikut :

1. Indeks Pembangunan Literasi Masyarakat
2. Persentase Arsip Baku SKPD

Demikian pula dalam penetapan target dari indikator tujuan dan sasaran Renja Dinas Perpustakaan dan Kearsipan Kabupaten Tanah Bumbu Tahun 2022 mengacu pada target yang telah ditetapkan pada Renstra Dinas Perpustakaan dan Kearsipan Kabupaten Tanah Bumbu Tahun 2021-2026 yaitu sebagaimana

tabel berikut.

Tabel 3.2
Target Indikator Tujuan dan Sasaran Renja Dinas Perpustakaan dan Kearsipan
Kabupaten Tanah Bumbu Tahun 2022

Tujuan / Sasaran	Indikator Tujuan	Satuan	Target
(1)	(2)	(3)	(4)
Tujuan : Meningkatnya Pembangunan Literasi dan Kegemaran Membaca Masyarakat	Nilai Kegemaran Membaca Masyarakat		
Sasaran : Meningkatkan Budaya baca Masyarakat	Indeks Pembangunan Literasi Masyarakat	Indeks	58.06
Tujuan : Meningkatnya Tata Kelola Kearsipan pemerintahan yang baik	Nilai Evaluasi Kearsipan SKPD		
Sasaran : Meningkatkan tata kelola arsip yang handal didukung oleh SDM, sarpras dan pendanaan	Persentase Arsip Baku SKPD	%	100

Sumber : *Dinas Perpustakaan dan Kearsipan Kabupaten Tanah Bumbu, 2021*

BAB IV
RENCANA KERJA DAN PENDANAAN
DINAS PERPUSTAKAAN DAN
KEARSIPAN
KABUPATEN TANAH BUMBU

BAB IV

RENCANA KERJA DAN PENDANAAN DINAS PERPUSTAKAAN DAN KEARSIPAN KABUPATEN TANAH BUMBU

Dalam mewujudkan tujuan dan sasaran Renja Dinas Perpustakaan dan Kearsipan Kabupaten Tanah Bumbu Tahun 2022 sebagaimana telah diuraikan sebelumnya, maka dirumuskan program dan kegiatan beserta indikatornya yang akan dilaksanakan pada tahun 2022. Dalam merumuskan program dan kegiatan beserta indikatornya tersebut terdapat beberapa pertimbangan yang perlu diperhatikan, yaitu antara lain :

1. Mempedomani RKPD Kabupaten Tanah Bumbu Tahun 2022 serta Rancangan Renstra Dinas Perpustakaan dan Kearsipan Kabupaten Tanah Bumbu Tahun 2021-2026;
2. Mendukung pencapaian visi dan misi Bupati dan Wakil Bupati Kabupaten Tanah Bumbu Tahun 2021-2026, yang dijabarkan dalam tujuan dan sasaran pembangunan daerah Kabupaten Tanah Bumbu.
3. Ketersediaan data dan informasi kebutuhan penyusunan rumusan kebijakan perencanaan pembangunan daerah;
4. Penerapan anggaran berbasis kinerja dalam rangka peningkatan efisiensi dan efektifitas pelaksanaan program / kegiatan;
5. Sumber-sumber pendanaan yang dipergunakan untuk membiayai pelaksanaan program / kegiatan pembangunan, dengan mengikuti aturan yang berlaku;
6. Program dan kegiatan yang direncanakan harus dapat merespon isu-isu strategis Dinas Perpustakaan dan Kearsipan Kabupaten Tanah Bumbu, termasuk penyesuaian terhadap dampak pandemi COVID-19.

Secara garis besar rumusan program dan kegiatan pada Renja Dinas Perpustakaan dan Kearsipan Kabupaten Tanah Bumbu Tahun 2021 adalah sebagai berikut :

1. Jumlah program yang akan dilaksanakan Dinas Perpustakaan dan Kearsipan Kabupaten Tanah Bumbu pada tahun 2022 adalah sebanyak 4 (empat) program, yang terdiri dari
 - a. Program Penunjang Urusan Pemerintahan Daerah Kabupaten/Kota

- program penunjang (program pada setiap perangkat daerah / eks rutin),
- b. Program Pembinaan Perpustakaan
 - c. Program Pengelolaan Arsip
 - d. Program Perlindungan Dan Penyelamatan Arsip
2. Jumlah kegiatan dan Sub Kegiatan yang akan dilaksanakan Dinas Perpustakaan dan Kearsipan Kabupaten Tanah Bumbu pada tahun 2022 adalah sebanyak 15 (lima belas) kegiatan, dan 45 (empat puluh lima) sub Kegiatan;
3. Jumlah total kebutuhan dana / pagu indikatif dalam pelaksanaan program dan kegiatan pada Renja Dinas Perpustakaan dan Kearsipan Kabupaten Tanah Bumbu Tahun 2022 adalah sebesar Rp 7,089,256,078,- yang bersumber dari dana APBD Kabupaten, dengan perincian :
- a. Rp 4,896,021,578 untuk program dan kegiatan penunjang (program dan kegiatan pada setiap perangkat daerah / eks rutin).
 - b. Rp 1,350,097,000 untuk program dan kegiatan pelaksanaan bidang Perpustakaan.
 - c. Rp 843,137,500 untuk program dan kegiatan pelaksanaan bidang Kearsipan.

Adapun rencana program dan kegiatan pada Renja Dinas Perpustakaan dan Kearsipan Kabupaten Tanah Bumbu Tahun 2022 disertai indikator program dan kegiatan serta sumber pendanaan tersaji pada tabel berikut.

TABEL T-C.33

TABEL 4

RUMUSAN RENCANA PROGRAM DAN KEGIATAN DINAS PERPUSTAKAAN DAN KEARSIPAN TAHUN 2022

DAN PRAKIRAAN MAJU TAHUN 2023

KABUPATEN TANAH BUMBU

Kode	Urusan/Bidang Urusan Pemerintahan Daerah dan Program/Kegiatan	Lokasi Detail	Indikator Kinerja Program /Kegiatan	Rencana Tahun 2022 (N)			Catatan Penting	Prakiraan Maju Rencana Tahun 2023 (N+1)	
				Target Capaian Kinerja	Kebutuhan Dana/ Pagu Indikatif	Sumber Dana		Target Capaian Kinerja	Kebutuhan Dana/ Pagu Indikatif
(1)	(2)	(3)	(4)	(5)	(6)	(7)	(8)	(9)	(10)
0	Semua Urusan								
0 0	Semua Bidang								
0 0 1	PROGRAM PENUNJANG URUSAN PEMERINTAHAN DAERAH KABUPATEN/KOTA		Indeks Kepuasan terhadap Layanan Internal Perangkat Daerah (Indeks)	81	4,876,021,832			82	8,912,613,101
0 0 1 2.02	Administrasi Keuangan Perangkat Daerah		Persentase administrasi keuangan perangkat daerah yang terselenggara dengan baik (%)	100	3,060,393,132			100	3,263,699,761
0 0 1 2.02 1	Penyediaan Gaji dan Tunjangan ASN	Kabupaten, Batulicin, Gunung Tinggi	Pembayaran Gaji, Tunjangan, Jaminan Kesehatan ASN (Bulan)	12	2,609,860,132			12	2,704,881,831
0 0 1 2.02 2	Penyediaan Administrasi Pelaksanaan Tugas ASN	Kabupaten, Batulicin, Gunung Tinggi	Ketersediaan administrasi pelaksanaan tugas ASN (Bulan)	12	450,533,000			12	558,817,930
0 0 1 2.05	Administrasi Kepegawaian Perangkat Daerah		Tertib Administasi dan Disiplin Pegawai Perangkat Daerah (%)	100	30,000,000			100	18,150,000
0 0 1 2.05 2	Pengadaan Pakaian Dinas Beserta Atribut Kelengkapannya	Kabupaten, Batulicin, Gunung Tinggi	Jumlah Pakaian Dinas Beserta Atribut Kelengkapannya yang tersedia (stell)	60	30,000,000			60	18,150,000
0 0 1 2.06	Administrasi Umum Perangkat Daerah		Persentase Pemenuhan Administrasi Umum Perangkat Daerah (%)	100	834,317,400			100	3,082,508,517

0	0	1	2.06	1	Penyediaan Komponen Instalasi Listrik/Penerangan Bangunan Kantor	Kabupaten, Batulicin, Gunung Tinggi	Jumlah Komponen Instalasi Listrik/Penerangan Bangunan Kantor yang disediakan*) (buah)	50	6,727,500			50	8,140,275
0	0	1	2.06	2	Penyediaan Peralatan dan Perlengkapan Kantor	Kabupaten, Batulicin, Gunung Tinggi	Jumlah Peralatan dan Perlengkapan Kantor yang disediakan*) (unit)	7	111,245,000			5	2,476,239,590
0	0	1	2.06	4	Penyediaan Bahan Logistik Kantor	Kabupaten, Batulicin, Gunung Tinggi	Bahan Logistik Kantor yang disediakan*) (bulan)	12	260,606,900			12	271,135,832
0	0	1	2.06	5	Penyediaan Barang Cetak dan Penggandaan	Kabupaten, Batulicin, Gunung Tinggi	Barang Cetak dan Penggandaan yang disediakan (bulan)	12	39,500,000			12	36,663,000
0	0	1	2.06	6	Penyediaan Bahan Bacaan dan Peraturan Perundang-undangan	Kabupaten, Batulicin, Gunung Tinggi	Jumlah Bahan Bacaan dan Peraturan Perundang-undangan yang disediakan (Media/Buku/Eksemplar)	36	3,600,000			36	3,920,400
0	0	1	2.06	9	Penyelenggaraan Rapat Koordinasi dan Konsultasi SKPD	Kabupaten, Batulicin, Gunung Tinggi	Jumlah Rapat Koordinasi dan Konsultasi SKPD*) (kali)	94	412,638,000			100	286,409,420
0	0	1	2.07		Pengadaan Barang Milik Daerah Penunjang Urusan Pemerintah Daerah		Persentase penyediaan kebutuhan barang milik daerah penunjang urusan pemerintah daerah (%)	100	14,445,000			100	1,500,000,000
0	0	1	2.07	9	Pengadaan Gedung Kantor atau Bangunan Lainnya	Kabupaten, Batulicin, Gunung Tinggi	Jumlah Gedung Kantor atau Bangunan Lainnya yang dibangun*) (unit)	7	14,445,000			3	1,500,000,000
0	0	1	2.08		Penyediaan Jasa Penunjang Urusan Pemerintahan Daerah		Persentase pemenuhan jasa penunjang urusan pemerintahan daerah (%)	100	497,421,300			100	522,534,023
0	0	1	2.08	2	Penyediaan Jasa Komunikasi, Sumber Daya Air dan Listrik	Kabupaten, Batulicin, Gunung Tinggi	Jasa Komunikasi, Sumber Daya Air dan Listrik yang tersedia (bulan)	12	348,495,000			12	366,018,950
0	0	1	2.08	4	Penyediaan Jasa Pelayanan Umum Kantor	Kabupaten, Batulicin, Gunung Tinggi	Jumlah pembayaran Jasa Pelayanan Umum Kantor *) (bulan)	12	148,926,300			12	156,515,073
0	0	1	2.09		Pemeliharaan Barang Milik Daerah Penunjang Urusan Pemerintahan Daerah		Persentase Barang Milik Daerah penunjang urusan pemerintahan yang terpelihara dengan baik (%)	100	439,445,000			100	525,720,800
0	0	1	2.09	1	Penyediaan Jasa Pemeliharaan, Biaya Pemeliharaan dan Pajak Kendaraan Perorangan Dinas atau Kendaraan Dinas Jabatan	Kabupaten, Batulicin, Gunung Tinggi	Penyediaan Jasa Pemeliharaan, Biaya Pemeliharaan, Pajak Kendaraan Perorangan Dinas atau Kendaraan Dinas Jabatan (bulan)	12	206,005,000			12	237,504,850

0	0	1	2.09	9	Pemeliharaan/Rehabilitasi Gedung Kantor dan Bangunan Lainnya	Kabupaten, Batulicin, Gunung Tinggi	Jumlah Gedung Kantor dan Bangunan Lainnya terehabilitasi/terpelihara* (unit)	1	114,445,000			1	121,000,000
0	0	1	2.09	10	Pemeliharaan/Rehabilitasi Sarana dan Prasarana Gedung Kantor atau Bangunan Lainnya	Kabupaten, Batulicin, Gunung Tinggi	Jumlah Sarana dan Prasarana Gedung Kantor atau Bangunan Lainnya terehabilitasi/terpelihara* (unit)	12	118,995,000			12	167,215,950
2					URUSAN PEMERINTAHAN WAJIB YANG TIDAK BERKAITAN DENGAN PELAYANAN DASAR								
2	23				URUSAN PEMERINTAHAN BIDANG PERPUSTAKAAN								
2	23	2			PROGRAM PEMBINAAN PERPUSTAKAAN		Persentase Pemustaka (%)	5.65	1,350,097,000			5.76	1,911,327,184
2	23	2	2.01		Pengelolaan Perpustakaan Tingkat Daerah Kabupaten/Kota		Persentase Pengelolaan Perpustakaan yang Baik (%)	10	828,350,000			10	1,184,359,184
2	23	2	2.01	1	Pengembangan dan Pemeliharaan Layanan Perpustakaan Elektronik	Kabupaten, Batulicin, Gunung Tinggi	Jumlah Sarana dan Prasarana Layanan Perpustakaan Elektronik (Unit)	14	135,500,000			20	150,000,000
2	23	2	2.01	2	Pengembangan Perpustakaan di Tingkat Daerah Kabupaten/Kota	Kabupaten, Batulicin, Gunung Tinggi	Jumlah Perpustakaan yang dilakukan Supervisi dan Pembinaan (Perpustakaan)	221	124,100,000			221	290,304,592
2	23	2	2.01	4	Pembinaan Perpustakaan pada Satuan Pendidikan Dasar di Seluruh Wilayah Kabupaten/Kota sesuai dengan Standar Nasional Perpustakaan	Kabupaten, Batulicin, Gunung Tinggi	Jumlah Perpustakaan Pendidikan Dasar yang Dibina (Sekolah)	35	50,000,000			40	90,750,000
2	23	2	2.01	5	Pembinaan Perpustakaan Khusus Tingkat Kabupaten/Kota	Kabupaten, Batulicin, Gunung Tinggi	Jumlah Perpustakaan Khusus yang Dibina (Perpustakaan)	2	50,000,000			2	60,500,000
2	23	2	2.01	6	Peningkatan Kapasitas Tenaga Perpustakaan dan Pustakawan Tingkat Daerah Kabupaten/Kota	Kabupaten, Batulicin, Gunung Tinggi	Jumlah Tenaga Perpustakaan dan Pustakawan yang Ditingkatkan Kapasitasnya (Orang)	164	50,000,000			180	60,500,000
2	23	2	2.01	8	Pengembangan Bahan Pustaka	Kabupaten, Batulicin, Gunung Tinggi, Sungai Cuka	Jumlah Bahan Pustaka (Eksemplar)	12500	153,900,000			12500	302,500,000
2	23	2	2.01	9	Pengelolaan dan Pengembangan Bahan Pustaka	Kabupaten, Batulicin, Gunung Tinggi	Jumlah Bahan Pustaka yang Diolah dan Dikembangkan (Eksemplar)	35000	214,850,000			35000	169,304,592
2	23	2	2.01	10	Penyusunan Data dan Informasi Perpustakaan, Tenaga Perpustakaan dan Pustakawan Tingkat Daerah Kabupaten/Kota	Kabupaten, Batulicin, Gunung Tinggi	Jumlah Data dan Informasi yang Disusun (Dokumen)	1	50,000,000			1	60,500,000

2	23	2	2.02		Pembudayaan Gemar Membaca Tingkat Daerah Kabupaten/Kota		Indeks Pembangunan Literasi Masyarakat (Indeks)	7.5	521,747,000			7.5	726,968,000
2	23	2	2.02	1	Sosialisasi Budaya Baca dan Literasi pada Satuan Pendidikan Dasar dan Pendidikan Khusus serta Masyarakat	Kabupaten, Batulicin, Gunung Tinggi	Jumlah Satuan Pendidikan Dasar, Pendidikan Khusus dan Lembaga Pendidikan yang di kelola Masyarakat (Unit)	12	229,712,000			12	256,889,050
2	23	2	2.02	2	Pembangunan dan Pemeliharaan Sarana Perpustakaan di Tempat-Tempat Umum yang Menjadi Kewenangan Daerah Kabupaten/Kota	Kabupaten, Batulicin, Gunung Tinggi	Jumlah Sarana Perpustakaan yang Dibangun (Unit)	1	142,035,000			1	181,500,000
2	23	2	2.02	3	Pemberian Penghargaan Gerakan Budaya Gemar Membaca	Kabupaten, Batulicin, Gunung Tinggi	Jumlah Penghargaan yang diberikan (Buah)	6	50,000,000			6	119,287,850
2	23	2	2.02	4	Pengembangan Literasi Berbasis Inklusi Sosial	Kabupaten, Batulicin, Gunung Tinggi	Jumlah Literasi Inklusi Sosial yang Dikembangkan (Kelompok)	4	50,000,000			4	87,241,000
2	23	2	2.02	5	Pemilihan Duta Baca Tingkat Daerah Kabupaten/Kota	Kabupaten, Batulicin, Gunung Tinggi	Jumlah Duta Baca Hasil Seleksi (Orang)	1	50,000,000			1	82,050,100
2	24				URUSAN PEMERINTAHAN BIDANG KEARSIPAN								
2	24	2			PROGRAM PENGELOLAAN ARSIP		Persentase Perangkat Daerah yang Menerapkan Tata Kelola Kearsipan Sesuai dengan Peraturan yang berlaku (%)	100	343,037,500			100	445,000,000
2	24	2	2.01		Pengelolaan Arsip Dinamis Daerah Kabupaten/Kota		Persentase Arsip Aktif dan Inaktif yang telah dibuatkan daftar Arsip (%)	10	150,000,000			10	200,000,000
2	24	2	2.01	1	Penciptaan dan Penggunaan Arsip Dinamis	Kabupaten, Batulicin, Gunung Tinggi	Jumlah Arsip Dinamis yang Diciptakan dan Digunakan (Arsip)	66000	50,000,000			66000	50,000,000
2	24	2	2.01	2	Pemeliharaan dan Penyusutan Arsip Dinamis	Kabupaten, Batulicin, Gunung Tinggi	Jumlah Arsip Dinamis yang Disusutkan (Arsip)	15000	50,000,000			15000	50,000,000
2	24	2	2.01	3	Pengawasan Arsip Dinamis Kewenangan Kabupaten/Kota	Kabupaten, Batulicin, Gunung Tinggi	Jumlah Unit Pengelola SKPD yang Di Audit Kearsipan (Unit Pengelola)	77	50,000,000			77	100,000,000
2	24	2	2.02		Pengelolaan Arsip Statis Daerah Kabupaten/Kota		Persentase Sarana Bantu Temu Balik Arsip Statis (%)	20	95,000,000			40	95,000,000
2	24	2	2.02	1	Pengumpulan dan Penyampaian Salinan Otentik Naskah Asli Arsip Terjaga Kepada ANRI	Kabupaten, Batulicin, Batulicin	Jumlah Arsip Terjaga (Arsip)	3	45,000,000			3	20,000,000

2	24	2	2.02	2	Akuisisi, Pengolahan, Preservasi, dan Akses Arsip Statis	Kabupaten, Batulicin, Gunung Tinggi	Jumlah Sarana Bantu Temu Balik Arsip Statis (Item)	3	50,000,000			3	75,000,000
2	24	2	2.03		Pengelolaan Simpul Jaringan Informasi Kearsipan Nasional Tingkat Kabupaten/Kota		Persentase Arsip yang dipublikasi ke SIKN (%)	10	98,037,500			10	150,000,000
2	24	2	2.03	1	Penyediaan Informasi, Akses dan Layanan Kearsipan Tingkat Daerah Kabupaten/Kota melalui JIKN	Kabupaten, Batulicin, Gunung Tinggi	Jumlah Arsip yang diUpload Dalam SIKN (Arsip)	25	50,000,000			25	75,000,000
2	24	2	2.03	2	Pemberdayaan Kapasitas Unit Kearsipan dan Lembaga Kearsipan Daerah Kabupaten/Kota	Kabupaten, Batulicin, Gunung Tinggi	Jumlah Kegiatan Kearsipan (Kegiatan)	2	48,037,500			2	75,000,000
2	24	3			PROGRAM PERLINDUNGAN DAN PENYELAMATAN ARSIP		Persentase Perlindungan dan Penyelamatan Arsip (%)	40	520,100,000			60	520,000,000
2	24	3	2.01		Pemusnahan Arsip Dilingkungan Pemerintah Daerah Kabupaten/Kota yang Memiliki Retensi di Bawah 10 (sepuluh) Tahun		Persentase Arsip Daerah yang Dimusnahkan (%)	9	200,100,000			9	100,000,000
2	24	3	2.01	1	Penilaian, Penetapan dan Pelaksanaan Pemusnahan Arsip yang Memiliki Retensi di Bawah 10 (sepuluh) Tahun	Kabupaten, Batulicin, Gunung Tinggi	Jumlah Arsip yang dinilai dan ditetapkan (Arsip)	6000	150,100,000			9000	50,000,000
2	24	3	2.01	2	Pelaksanaan Pemusnahan Arsip yang Memiliki Retensi di Bawah 10 Tahun	Kabupaten, Batulicin, Batulicin	Jumlah Berita Acara Hasil Pemusnahan Arsip (Berita Acara)	22	50,000,000			33	50,000,000
2	24	3	2.02		Perlindungan dan Penyelamatan Arsip Akibat Bencana yang Berskala Kabupaten/Kota		Persentase Arsip yang dipulihkan (%)	25	20,000,000			50	20,000,000
2	24	3	2.02	1	Evakuasi dan Identifikasi Arsip Akibat Bencana	Kabupaten, Batulicin, Batulicin	Jumlah Arsip yang Diselamatkan dari Bencana (Arsip)	25	10,000,000			25	10,000,000
2	24	3	2.02	2	Pemulihan dan Penyimpanan Arsip Akibat Bencana	Kabupaten, Batulicin, Batulicin	Jumlah Arsip yang Dipulihkan Akibat Bencana (Arsip)	20	10,000,000			20	10,000,000
2	24	3	2.03		Penyelamatan Arsip Perangkat Daerah Kabupaten/Kota yang Digabung dan/atau Dibubarkan, dan Pemekaran Daerah Kecamatan dan Desa/Kelurahan		Persentase Arsip Diselamatkan (%)	20	200,000,000			60	300,000,000
2	24	3	2.03	1	Pendataan, Penyusunan Daftar dan Penilaian serta Penyerahan atau Pemusnahan Arsip Bagi Penggabungan Perangkat Daerah Kabupaten/Kota	Kabupaten, Batulicin, Batulicin	Jumlah Daftar Arsip SKPD yang Digabungkan (Arsip)	4	50,000,000			6	75,000,000
2	24	3	2.03	2	Pendataan, Penyusunan Daftar dan Penilaian serta Penyerahan atau Pemusnahan Arsip Bagi Pembubaran Perangkat Daerah Kabupaten/Kota	Kabupaten, Batulicin, Batulicin	Jumlah Daftar Arsip SKPD yang Dibubarkan (Arsip)	1	50,000,000			1	75,000,000

2	24	3	2.03	3	Pendampingan Penyelamatan Arsip Bagi Pemekaran Daerah Kecamatan	Kabupaten, Batulicin, Gunung Tinggi	Jumlah Kegiatan Pendampingan Kecamatan (Kegiatan)	2	50,000,000			2	75,000,000
2	24	3	2.03	4	Pendampingan Penyelamatan Arsip Bagi Pemekaran Desa/Kelurahan	Kabupaten, Batulicin, Batulicin	Jumlah Kegiatan Pendampingan Desa / Kelurahan (Desa/Kelurahan)	1	50,000,000			1	75,000,000
2	24	3	2.04		Autentikasi Arsip Statis dan Arsip Hasil Alih Media Kabupaten/Kota		Persentase Autentifikasi Arsip Statis dan Hasil Alih Media yang Dikelola (%)	100	100,000,000			100	100,000,000
2	24	3	2.04	1	Penilaian dan Penetapan Autentisitas Arsip Statis sesuai Persyaratan Penjaminan Keabsahan Arsip	Kabupaten, Batulicin, Gunung Tinggi	Jumlah Autentifikasi Arsip Statis Sesuai NSPK (Arsip)	100	50,000,000			100	50,000,000
2	24	3	2.04	2	Penilaian dan Penetapan Hasil Alih Media sesuai Persyaratan Penjaminan Keabsahan Arsip	Kabupaten, Batulicin, Batulicin	Jumlah Hasil Alih Media Sesuai NSPK (Buah)	100	50,000,000			100	50,000,000
						TOTAL			7,089,256,332				11,788,940,285

BAB V

PENUTUP

BAB V PENUTUP

Dalam pelaksanaan program / kegiatan ternyata ditemukan fakta tidak/kurang tersedianya dana, seperti rencana awal, maka langkah yang diambil adalah: mengurangi volume / jumlah sasaran, mengurangi volume waktu/materi kegiatan, menghapus program kegiatan yang dimaksud.

Diharapkan RENJA ini bisa menjadi tolok ukur untuk membangun Dinas Perpustakaan dan Kearsipan kedepan yang lebih *marketable*, dan dijadikan sebagai Pusat lembaga pengembangan pengetahuan dan dokumentasi Arsip daerah dalam sarana dan pelayanan yang lebih prima.

Prinsip dasar yang harus dipegang pada RENJA ini adalah tata cara dalam perumusan kegiatan sebuah program untuk mencapai tujuan yang tidak terlepas dari apa yang telah tercantum dalam RENSTRA sebagaimana lampiran yang tercantum didalamnya yang berisi program kegiatan kerja selama 5 tahun kedepan.

Instrumen yang dapat membantu para pejabat yang ada di Dinas Perpustakaan dan Kearsipan untuk mempercepat tujuan program kegiatan pada masing-masing bidang untuk dapat berjalan sesuai tujuan akhir program kegiatan tersebut.

Disamping itu proses evaluasi dan klarifikasi capaian program kegiatan pada setiap bidang perlu dilakukan secara rutin dan berkala guna mencapai tujuan program kegiatan dengan hasil yang sangat memuaskan sesuai capaian program yang telah tercantum pada RENJA ini.

Namun demikian dalam pelaksanaannya harus mempertimbangkan beberapa faktor, antara lain ; organitas, keterkaitan dengan program lain atau keterkaitan dengan kegiatan tingkat provinsi / pusat, untuk menindaklanjuti program yang tidak bisa terlaksanakan., maka diusahakan menjadi prioritas pada rencana kerja tahun berikutnya.

Plt. Kepala Dinas,

Muhammad Yusri, S.Sos, M.Si
Pembina TK.I / IV.b
NIP. 19750912 200312 1 009